

FRAMTID



OV10



Design and Quality
IKEA of Sweden

DANSK	4
NORSK	20
SUOMI	35
SVENSKA	51

Inhold

Om sikkerhed	4	Når der opstår fejl	15
Produktbeskrivelse	5	Tekniske data	15
Før ibrugtagning	6	Installation	16
Daglig brug	7	Tilslutning, el	17
Tilberedningstabeller	11	Miljøhensyn	17
Vedligeholdelse og rengøring	12	IKEA-GARANTI	18

Ret til ændringer uden varsel forbeholdes

Om sikkerhed

i Læs brugsanvisningen grundigt igennem, før apparatet installeres for at forebygge ulykker og sikre, at det bruges korrekt. Opbevar altid brugsanvisningen sammen med apparatet, og lad den følge med, hvis det sælges eller foræres væk. Alle, der bruger apparatet, skal være fuldstændig fortrolige med dets betjenings- og sikkerhedsfunktioner.

Anvendelsesformål

- Lad ikke apparatet være uden opsyn, når der er tændt for det.
- Apparatet er kun beregnet til husholdningsbrug.
- Apparatet må ikke bruges som arbejds- eller fræsætningsplads.
- Stil eller opbevar ikke brandfarlige væsker/materialer eller ting, der kan smelte (f.eks. plastfolie, plast, aluminium) i eller tæt på apparatet.
- Vær forsigtig, når du tilslutter husholdningsmaskiner tæt på apparatet. Deres ledninger må ikke kunne røre den varme ovndør eller komme i klemme i den.
- Lad ikke fugtige fade og retter stå i ovnen efter tilberedningen. Fugten kan beskadige emaljen eller trænge ind i apparatet.
- Udfør ikke selv reparationer, med fare for at komme til skade eller beskadige apparatet. Kontakt altid det lokale servicecenter.
- Brug ikke skrappe slibende rengøringsmidler eller skarpe metalskrabere til at rengøre glasset i ovndøren. De kan ridse overfladen, med det resultat, at glasset knuses.

i Bemærkning om emaljen

Selv om ovnens emalje ændrer sig ved brug, forringer det ikke dens brugsegenskaber ved normal, korrekt brug. Der er derfor heller ikke tale om en mangel i forhold til garantibestemmelserne.

Børns sikkerhed

- Apparatet må kun bruges af voksne. Børn skal holdes under opsyn for at sikre, at de ikke leger med apparatet.
- Opbevar al emballagen utilgængeligt for børn. Der er fare for kvælning.
- Lad ikke børn komme tæt på apparatet, mens døren er åben.

Generelt om sikkerhed

- Apparatet er ikke beregnet til at bruges af personer (herunder børn) med nedsat fysisk, sensorisk eller psykisk funktionsevne, eller som mangler den nødvendige erfaring eller viden, med mindre den, der har ansvaret for deres sikkerhed, først har instrueret dem eller har kontrolleret, at de kan betjene det korrekt.
- Risiko for forbrænding! Ovnrummet bliver meget varmt under brug.
- Hold altid god afstand til ovnen, når du åbner ovndøren under eller efter tilberedningen, så varme og eventuel damp kan slippe ud.

Installation

- Kontroller, at apparatet ikke har fået skader under transporten. Tilslut ikke et beskadiget apparat. Kontakt om nødvendigt forhandleren.

- Apparatet må kun repareres af en autoriseret servicetekniker. Brug kun originale reservedele.
- Indbygningsapparater må kun bruges, når de er indbygget i passende indbygningskåbe og bordplader, der overholder standarderne.
- Produktet og dets specifikationer må ikke ændres. Risiko for skader på mennesker og apparat.

⚠ Advarsel Følg nøje vejledningen for tilslutning til lysnet.

Oplysning om akrylamid

Vigtigt Nye videnskabelige undersøgelser har vist, at ved kraftig bruning af mad (især stivelsesholdige madvarer) dannes det sundhedsskadelige stof akrylamid. Man bør derfor tilberede maden ved lavest mulig temperatur og lade være med at brune maden for kraftigt.

Produktbeskrivelse

Overzicht over apparatet

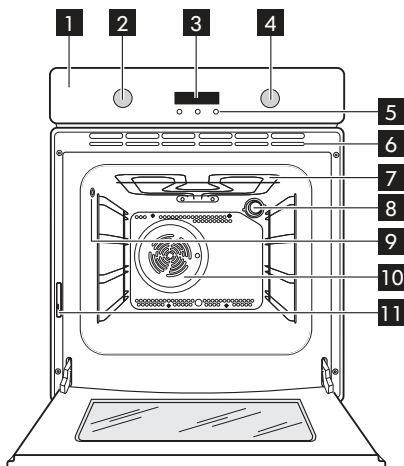

- 1 Betjeningspanel
- 2 Knap til indstilling af Temperatur/Tid
- 3 Elektronisk timer
- 4 Funktionsvælger, ovn
- 5 Betjeningsknapper
- 6 Luftspalter til køleblæser
- 7 Grill
- 8 Ovn-pære
- 9 Bøsning til madlavningstermometer
- 10 Blæser
- 11 Typeskilt

Ovntilbehør

Bradepande

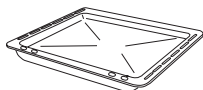

1x

Bageplade

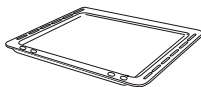

1x

Rist

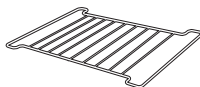

1x

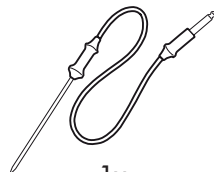
Madlavningstermo-
meter

1x

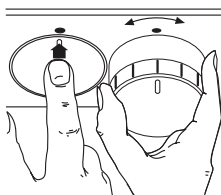
Forsænkbare knapper

Ovnen er forsynet med forsænkbare knapper. De forsænkbare knapper kan trykkes ind i betjeningspanelet, når ovnen er slukket.

Drej de forsænkbare knapper med uret for at indstille temperatur og ovnfunktion.

Før ibrugtagning

i Fjern al emballage i og omkring ovnen, inden den tages i brug. Fjern ikke typeskiltet.

Når du slutter apparatet til lysnettet eller efter strømafbrydelse, blinker knappen for tidsfunktioner automatisk.

Indstil aktuell tid med knappen Temperatur/Tid. Efter ca. 5 sekunder holder displayet op med at blinke, og uret viser det indstillede klokkeslæt.

Hvis uret ikke er stille, virker ovnen ikke.

Første rengøring

Gør apparatet rent, inden du tager det i brug. Tør tilbehør og ovnrum af med en blød klud opvredet i varmt sæbevand.

Forvarm så ovnen i tom tilstand.

Forvarmning

Sæt ovns funktionsvælger på , og lad ovnen arbejde i 45 minutter på højeste varmetrin, så eventuelle belægninger fra fremstillingen brændes af ovnrummet. Tilbehøret kan blive varmere end ved normal brug. Imens kan ovnen lugte ubehageligt. Det er normalt. Sørg for god udluftning i lokalet.

Daglig brug

Vælg ovnfunktion

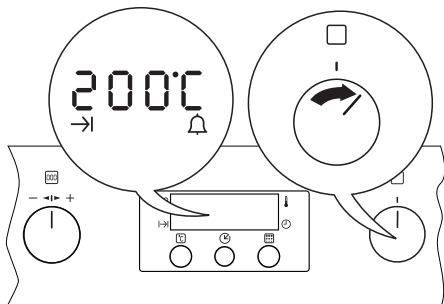

1. Drej knappen Ovnfunktioner hen på den ønskede funktion. Displayet viser et forslag til temperatur. Ovnens begynder at varme op.
2. Når den indstillede temperatur er nået, lyder der et signal én gang (4 korte bip).

Indstille ovntemperatur

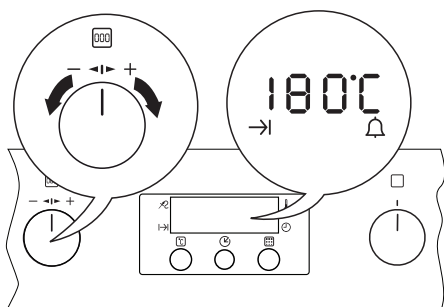

Indstil temperaturen ved at dreje knappen Temperatur/Tid.

Temperaturindstillingen går fra 30 °C til 250 °C (ved funktionen Over-/undervarme 285 °C).

Indstillingen sker i trin på 5°C.

Aflæsning af temperatur

Tryk på temperaturknappen . Displayet viser den aktuelle ovntemperatur.

Indikator for opvarmning

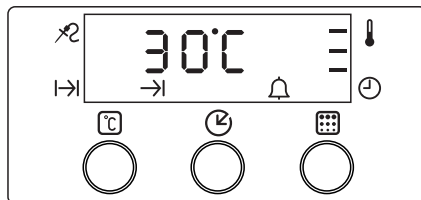

Når ovnfunktionen er indstillet, vises varme-trinnet i ovnen ved at bjælkerne langsomt tændes, en ad gangen. Bjælkerne sidder i højre side af displayet. Hver bjælke svarer til et bestemt temperaturområde, alt efter den indstillede temperatur. Den første bjælke lyser, når temperaturen i ovnen når 40 °C.

Når du f.eks. har indstillet temperaturen til 200 °C, tændes bjælkerne således:

1 bjælke	40 °C - 90 °C
2 bjælker	90 °C - 150 °C
3 bjælker	150 °C - 200 °C

Restvarmeindikator

Når ovnen er slukket, viser bjælkerne restvarmen i ovnen. Når temperaturen i ovnen kommer under 40 °C, bliver visningen slået fra.

Slukke for ovnen

Sæt ovnens funktionsknop i sluk-stilling.

Slukke for display

 Man kan spare strøm ved at slukke for uret.

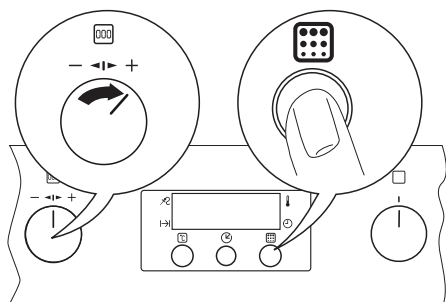

1. Sluk for ovnen.
2. Drej knappen Temperatur/Tid mod højre, og hold den.
3. Tryk på "Pyro"-knappen , til displayet slukkes.

Slå urdisplayet til ved at gentage ovennævnte trin.







 Når du igen tænder for apparatet, tændes displayet automatisk.

Automatisk slukning

Apparatet slukkes efter nogen tid:

- hvis du ikke slukker for apparatet;
- hvis du ikke ændrer ovntemperatur.

Ovnfunktioner

Ovnfunktion	Anvendelse
	Sluk-stilling
	Over-/undervarme - Varmen kommer fra varmelegemerne i ovns loft og bund. Til bagning og stegning i ét lag.
	Overvarme - Varmen kommer kun fra varmelegemet i ovns loft. Til brunning af færdige retter.
	Undervarme - Varmen kommer kun fra varmelegemet i ovns bund. Til bagning af kager med sprød bund eller skorpe.
	Grill - til grillstegning af flade madvarer i små mængder, midt på risten. Til ristning.
	Fuld grill - hele grillelementet er tændt. Til grillstegning af flade madvarer i store mængder. Til ristning.
	Varmluftgrill - grillelement og blæser arbejder sammen, så den varme luft cirkulerer om retterne i ovnen. Til tilberedning af store stykker kød.

Ovntemperatur	Sluk-tid
30 °C - 115 °C	12 timer
120 °C - 195 °C	8,5 timer
200 °C - 245 °C	5,5 timer
250 °C - 285 °C	3,0 timer

Indstilling af børnesikring

Når du slår børnesikringen til, kan du ikke betjene ovnen.

 Der må ikke være indstillet en ovnfunktion.

1. Drej knappen Temperatur/Tid mod venstre, og hold den.
2. Tryk på Valg-knappen, til displayet viser "SAFE".
Børnesikringen er slået til.
3. Brug samme fremgangsmåde til at slå børnesikringen fra.
Displayet holder op med at vise "SAFE".
Du kan betjene ovnen.

Ovnfunktion	Anvendelse
	Varmluft - til samtidig stegning eller stegning/bagning af mad, der skal have samme tilberedningstemperatur, på flere riller, uden at de forskellige retter får afsmag af hinanden.
	Pizza - nederste varmelegeme varmer direkte i bunden af pizzaer, quicher eller tærter, mens blæseren sørger for at fordele luften, så pizza- eller tærtefyld bliver gennembagt.
	Optøning - optør dybfrostvarer. Temperaturvælgeren skal stå på slukket.
	Pyrolytisk rensning - ovnen opvarmes til ca. 500 °C, så belægninger brændes af.

Sikkerhedstermostat

For at forebygge farlig overophedning (pga. forkert brug af ovnen eller fejl på komponenter) er ovnen udstyret med en sikkerhedstermostat, der afbryder strømmen. Når temperaturen er faldet, tændes ovnen automatisk igen. Forsøg ikke selv at reparere sikkerhedstermostaten, hvis den ikke virker. Kontakt det lokale servicecenter.

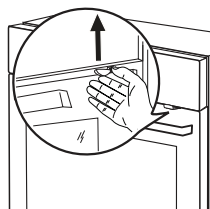

Når børnesikringen er sat i, åbner du ovndøren ved at trække op i børnesikringens greb, som vist på tegningen. Luk ovndøren uden at trække i børnesikringen.

Køleblæseren

Køleblæseren (ikke synlig) holder frontpanel, knapper og ovnhåndtag kolde. Blæseren starter automatisk, når ovnen er tændt. Den varme luft blæses ud gennem luftspalterne tæt ved ovnlågens greb. For at holde betjeningsknapperne kølige kan blæseren blive ved med at køre, når der er slukket for ovnen.

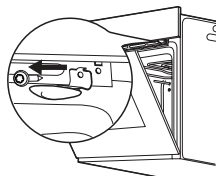



Børnesikringen fjernes ved at åbne ovndøren og skrue sikringen af med torxnøglen, der ligger i posen med ovnens monteringsdele.

Mekanisk børnesikring

Apparatet leveres med børnesikringen monteret og slået til. Den sidder lige under ovnens betjeningspanel, i højre side.

Ur-funktionstaster

Symbol	Funktion	Beskrivelse
→	Varighed	Bruges til at indstille, hvor længe ovnen skal være i brug.
→	Sluttid	Bruges til at indstille, hvornår ovnen skal slukke.
→ →	Varighed og Sluttid sammen	Bruges til at indstille udskudt start.
	Minutur	Bruges til at indstille en kort tid. Ovnens giver signal, når tiden er gået.

Symbol	Funktion	Beskrivelse
	Ur	Bruges til at indstille Aktuel tid.
	Madlavningstermometer	Bruges til at måle centrumtemperaturen i større stege.

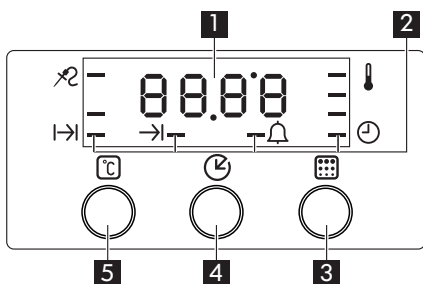

- 1** Tids- og temperaturdisplay.
- 2** Indikatorer, funktioner.
- 3** Bekræft-knap til pyrolytisk rensning
- 4** Valg-knap
- 5** Knap til Aktuel temperatur.



Indstilling af urfunktion

- Tryk en eller flere gange på Valg-knappen , til symbolet for den ønskede funktion lyser.
- Indstil eller justér tid med knappen Temperatur/Tid inden 5 sekunder. Derefter begynder uret at tælle ned.



Aflæsning af indstillet tid eller resttid

Tryk en eller flere gange på Valg-knappen , til den ønskede tidsfunktion blinker, og displayet viser indstillet tid eller resttid.

Minutur



1. Tryk en eller flere gange på Valg-knappen , til symbolet for minutur  blinker.
2. Drej knappen Temperatur/Tid for at indstille nedtællingen.
3. Når tiden er gået, høres et signal i ca. 1 minut. Displayet blinker og viser "00.00"
4. Signal og blink stoppes ved at trykke på en vilkårlig knap.

Varighed

1. Indstil den ønskede ovnfunktion og -temperatur.
2. Tryk en eller flere gange på Valg-knappen , til symbolet for Varighed  blinker.
3. Drej knappen Temperatur/Tid for at indstille tilberedningstiden.

4. Når tiden er gået, giver ovnen signal i 2 minutter. Displayet blinker og viser "00.00".
Ovnen slukkes af sig selv.
5. Blink og signal stoppes ved at dreje ovnens funktionsvælger på "0" eller trykke på en vilkårlig knap.

Sluttid

1. Indstil ovnfunktion og -temperatur med betjeningsknapperne.
2. Tryk en eller flere gange på Valg-knappen , til symbolet for Sluttid  blinker.
3. Drej knappen Temperatur/Tid for at indstille sluttid for tilberedningen.
4. Når tiden er gået, giver ovnen signal i 2 minutter. Displayet blinker og viser "00.00".
Blink og signal stoppes ved at dreje ovnens funktionsvælger på "0" eller trykke på en vilkårlig knap.
5. Ovnen slukkes af sig selv.

Varighed

og Sluttid → | sammen

i Du kan kombinere Varighed | → | og Sluttid → |, hvis ovnen automatisk skal tændes og slukkes **på et senere tidspunkt**.



- Indstil ovnfunktion og - temperatur med betjeningsknapperne.
- Indstil med funktionen Varighed | → | den tid, som retten skal have i ovnen.
- Indstil med funktionen Sluttid → | det tidspunkt, hvor maden skal være færdig.
- Symbolerne for funktionerne Varighed | → | og Sluttid → | lyser, og displayet viser temperaturen.
- Ovnen tændes automatisk på det beregnede tidspunkt og slukkes, når den indstillede tilberedningstid er gået.

Madlavningstermometer

Madlavningstermometeret måler centrumtemperaturen i kødet. Ovnen slukker automatisk, når kødet har nået den indstillede temperatur.

i Det tilrådes kun at bruge det anbefalede madlavningstermometer til apparatet







⚠ Advarsel Madlavningstermometeret er meget varmt! Risiko for forbrænding! Pas på, når du trækker stikket og spidsen ud.

1. Tryk stegetermometerets stik helt ind i kontakten i ovnens sidevæg.
2. Sæt madlavningstermometerets spids ind i midten af kødet, så langt som den kan komme.
3. Tryk en eller flere gange på Valg-knappen , til symbolet for Madlavningstermometer  blinker.
4. Brug knappen Temperatur/Tid til at indstille den ønskede centrumtemperatur. Temperaturindstillingen går fra 30 °C til 99 °C.
Se de anbefalede værdier i tabellen.
5. Indstil ovnfunktion og - temperatur med betjeningsknapperne.
6. Ovnen slukker automatisk, når kødet har nået den indstillede centrumtemperatur.
7. Tag madlavningstermometeret ud.

Anbefalet centrumtemperatur	
50 °C	rødt i midten
60 °C	rosa i midten
70 °C	gennemstegt

Hvis kødet ikke er tilstrækkelig gennemstegt: Gentag ovenstående trin, og indstil en højere centrumtemperatur.

Tilberedningstabeller

Vægt (kg)	Madvarer	Ovnfunktion	Rille	Ovntemperatur (°C)	Tilberedningstid (min)
1	Svinekød / Lam		2	180	100-110
1	Kalvekød / Oksekød		2	190	70-100
1,2	Kylling / Kanin		2	200	70-80
1,5	And		1	160	120-150
3	Gås		1	160	150-200
4	Kalkun		1	180	210-240
1	Fisk		2	190	30-40

Vægt (kg)	Madvarer	Ovnfunktion	Rille	Ovntemperatur (°C)	Tilberedningstid (min)
1	Fyldte peberfrugter Tomater/Ovnkartofler		2	190	50-70
	Kager af kagemix		2	160	45-55
1	Tærter		2	160	80-100
	Sukkerbrøds kager		3	140	25-35
2	Lasagne		2	180	45-60
1	Franskbrød		2	190	50-60
1	Pizza		1	190	25-35

⚠ Advarsel Dæk ikke ovnen med alufolie, og stil aldrig en bageplade eller en bradepande direkte i ovns bund. Det ophober varme, der kan beskadige ovns emalje.

⚠ Advarsel Hold altid ovndøren lukket under tilberedningen, også under

grillstegning. Hold afstand, når ovndøren vippes ned. Lad den ikke falde ned af sig selv - hold i dørgrebet, til den er helt åben.

Vedligeholdelse og rengøring

⚠ Advarsel Sluk for apparatet, og lad det køle af inden rengøring.

⚠ Advarsel Af sikkerhedsgrunde må ovnen ikke rengøres med damp- eller højtryksrensere.

⚠ Advarsel Hold altid ovnen ren. Ansamlinger af fedt eller madrester kan medføre brand, især i bradepanden.

Udvendig

- Aftør fronten med en blød klud opvredet i varmt sæbevand.
- Til metalfronter bruges gængse rengøringsmidler.
- Brug ikke skurepulver/-pasta eller skuresvampe.

Ovnrum

- Tænd for ovnbelysningen før indvendig rengøring.
- Tør ovnen af med en blød klud opvredet i varmt sæbevand, og lad den tørre.

Tilbehørsdele

Efter hver brug rengøres alle udtagelige dele (ovnrubber, rist, bageplade osv.) med en blød klud opvredet i varmt sæbevand. Tør grundigt efter. En kort iblødsætning gør dem lettere at få rene.

Rengøring af ovndør

Ovndøren har fire ovnglas monteret oven på hinanden. For at lette rengøringen kan du tage ovndøren og de inderste ovnglas af.

⚠ Advarsel Ovndøren kan smække i, hvis du prøver at fjerne de inderste ovnglas, mens ovndøren sidder på.

Aftagning af ovndør og ovnglas

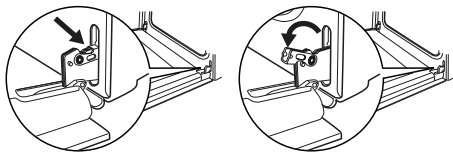

Åbn døren helt, og hold på de to hængsler.

Løft armene på de to hængsler, og drej dem.

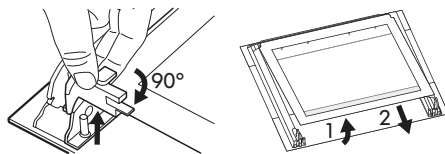

Drej de to holdere 90°, og tag dem ud af deres lejer.

Løft forsigtigt ovnglassene (ét ad gangen), og tag dem ud. Start med det øverste.

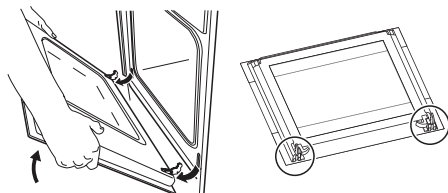

Sæt døren i en vinkel på ca. 45°. Træk den så fremad, og tag den ud af lejerne.

Læg døren på et fast underlag, med et blødt stykke stof under.

Rengør glassene med vand og sæbe. Tør dem grundigt af.

Isætning af dør og ovnglas

Efter rengøringen sættes ovnglas og ovndør på plads. Gentag de nævnte punkter i omvendt rækkefølge. Sørg for at sætte ovnglassene på plads i den rigtige rækkefølge.

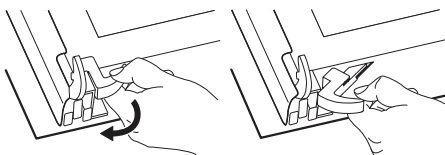

Udløs låsesystemet, så det inderste glas tages ud.

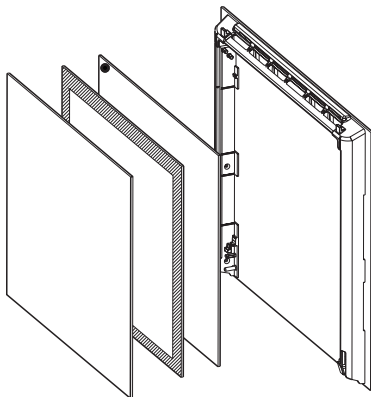

Sørg for at sætte de inderste glas i de tilhørende lejer, som vist nedenfor.

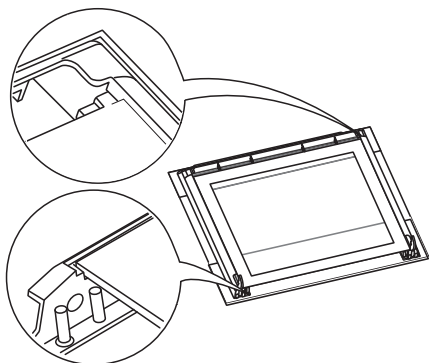

Ovnribber

Tag ovnribberne af, når ovnens sidevægge skal gøres rene.

1

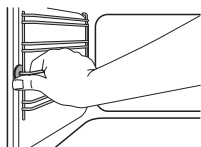

2

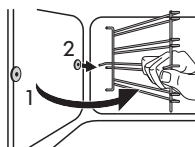

Træk forenden af ribberne ud af ovnvæggen.

Hægt så ribberne af i bagenden.

Sæt ovnribberne på igen med samme fremgangsmåde, men i omvendt rækkefølge.

Vigtigt De afrundede ender på styreskinne skal vende fremad.

Pyrolytisk rensning

⚠ Advarsel Ovnens bliver meget varm under pyrolytisk rensning! Risiko for forbrænding!

1. Fjern alle ovnens løse dele, inkl. ovnribber og madlavningstermometer.

2. Fjern groft snavs med håndkraft.
3. Sæt funktionsvælgeren på Pyrolyse-funktionen .
Pyro blinker i displayet.
4. Tryk på Pyrolyse-knappen for at bekræfte.
5. Pyrolysen starter, og displayet viser **Pyro** under rensningen.

i Den pyrolytiske rensning tager 2 timer 45 min. Ovn døren må ikke åbnes, før proceduren er afsluttet. Ellers afbrydes rensningen.

i For at hindre forbrænding bliver døren automatisk låst, når ovnen er oppe på en vis temperatur.

Når ovnen er kølet af, låses ovndøren automatisk op.

Udskiftning af ovnpære og rengøring af dækglass

⚠ Advarsel Sluk for apparatet, og tag stikket ud af kontakten, før du skifter ovnpære. (Se under "Beskrivelse af produktet").

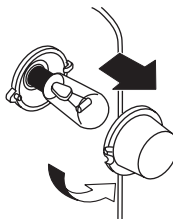

1. Drej dækglasset mod uret, og tag det af. Gør glasset rent.
2. Hvis nødvendigt: Udskift den gamle ovnpære med en ny 40 watt ovnpære, 230 V (50Hz), varmefast op til 300 °C (fatning: E14).
3. Sæt dækglasset på igen.

Når der opstår fejl

Problem	Mulig årsag	Løsning
Ovnen virker ikke	Ovnen er ikke blevet indstillet	Kontroller, at der er valgt ovnfunktion og temperatur
Ovnen virker ikke	Apparatet er ikke korrekt tilsluttet, og/eller der er ingen forbindelse til lysnet	Kontroller, at apparatet er korrekt tilsluttet, og at der er forbindelse til lysnettet
Kontrollampen for temperatur lyser ikke	Ovnen er ikke blevet indstillet	Vælg ovnfunktion og temperatur
Ovnbelysningen virker ikke	Pæren i ovnen er sprunget	Udskift ovnpæren
Den pyrolytiske rensning starter ikke (displayet viser "C2")	Madlavningstermometret er ikke fjernet.	Tag madlavningstermometret ud. Luk ovnlågen, sæt knappen i Slukstilling, og se under "Pyrolytisk rensning", hvordan du aktiverer funktionen igen
Den pyrolytiske rensning starter ikke (displayet viser "C3")	Ovnlågen er åben.	Luk lågen. Se under "Pyrolytisk rensning", hvordan du aktiverer funktionen igen
Der sætter sig damp og kondensvand på maden og i ovnrummet	Maden har stået for længe i ovnen	Lad ikke maden stå i ovnen længere end 15-20 minutter efter tilberedningen
Displayet viser "12.00", og urdisplayet blinker	Strømmen er afbrudt	Stil uret igen
Displayet viser F11	Madtermometrets stik er ikke sat helt ind i bøsningen	Tryk madtermometrets stik så langt ind i bøsningen, som det kan komme

Hvis der opstår en fejl: Forsøg først selv at finde en løsning. Hvis du ikke selv kan løse problemet: Kontakt forhandleren eller servicecentret.

 Hvis fejlen skyldes forkert betjening, eller hvis installationen ikke er udført af en autoriseret installatør, kan du ikke gå ud fra, at et teknikerbesøg fra servicecentret eller forhandleren er gratis, heller ikke i garantiperioden.

Tekniske data

Mål (indvendig)	Bredde Højde Dybde	395 335 400
Nettorumfang	53 liter	
Areal, største bageplade (netto)	1130 cm ²	

Nederste varmelegeme	1000 W
Øverste varmelegeme	800 W
Hele ovnen (over-/undervarme)	1800 W
Grill	1650 W
Fuld grill	2450 W
Varmluftgrill	1675 W
Varmluft	2025 W
Pizza-tærte	2025 W
Pyro	2450 W
Ovnpære	40 W
Køleblæser	25 W
Motor til varmluftblæser	25 W
Tilsluttet effekt i alt ¹⁾	2540 W
Antal funktioner	10
Strømforbrug	0,78 kWh
Strømforbrug ved standardportion og undervarme	0,79 kWh
Strømforbrug ved standardportion og varmluft	0,78 kWh

1) Oplysningerne om tilslutning til lysnet, spænding og samlet effektoptag står på typepladen (se under "Produktbeskrivelse").

Installation

⚠ Bemærk Se monteringsvejledningen vedr. installation.

⚠ Advarsel Apparatet må kun installeres af en faguddannet, autoriseret installatør. Hvis du ikke henvender dig til en faguddannet eller autoriseret person, bortfalder garantien i tilfælde af skader.

- Hvis apparatet skal indbygges i et skabs-element: Kontroller først, at nichemålene er passende.
- Kontroller, at installationen er beskyttet mod elektrisk stød.
- Ifølge gældende regler skal alle dele, der beskytter mod elektrisk stød, fastgøres på en sådan måde, at de ikke kan fjernes uden brug af værktøj.
- Apparatet kan placeres med bagsiden og den ene side op ad et andet apparat eller en væg, der er højere. Den anden side skal stå op ad et møbel med samme højde.
- Indbygningsskabets stabilitet skal opfylde kravene i DIN 68930.
- Indbygningsovne og kogesektioner er forsynet med særlige tilslutningssystemer. Af sikkerhedsmæssige grunde må de kun kombineres med apparater af samme fabrikat.

Tilslutning, el

⚠ Advarsel Den elektriske tilslutning må kun udføres af en faguddannet, autoriseret installatør.

- Producenten påtager sig intet ansvar, hvis disse forholdsregler ikke tages.
- Tilslut apparatet til jord i h.t. Stærkstrømsreglementet.
- Sørg for, at mærkespændingen og strømtypen på typepladen svarer til el-forsyningen på installationsstedet.
- Apparatet leveres med et tilslutningskabel uden stik.
- Elektriske dele må kun monteres eller udskiftes af en tekniker fra servicecentret eller en autoriseret installatør.
- Brug altid en korrekt monteret stødsikker kontakt.

- Brug ikke multistik, stikdåser og forlængerledninger. Brandfare.
- Sørg for, at der er adgang til netstikket efter installationen.
- Sluk ikke for apparatet ved at trække i ledningen. Tag altid selve netstikket ud.
- Den elektriske installation skal udføres, så apparatet kan afbrydes fra nettet med en flerpolet afbryder med en brydeafstand på mindst 3 mm, f.eks. automatisk linjeafbryder, jordafbryder eller sikring.



Dette apparat opfylder gældende EU-direktiver.

Miljøhensyn

Symbolet  på produktet eller på pakken angiver, at dette produkt ikke må behandles som husholdningsaffald. Det skal i stedet overgives til en affaldsstation for behandling af elektrisk og elektronisk udstyr. Ved at sørge for at dette produkt bliver bortskaffet på den rette måde, hjælper du med til at forebygge eventuelle negative påvirkninger af miljøet og af personers helbred, der ellers kunne forårsages af forkert bortskaffelse af dette produkt. Kontakt det lokale kommunekontor, affaldsselskab eller den forretning, hvor produktet er købt, for yderligere oplysninger om genanvendelse af dette produkt.

Emballagemateriale

Materialer mærket med symbolet  kan genanvendes. Aflever emballagen i de rigtige containere på kommunens genbrugsstation.

Før apparatet bortskaffes

⚠ Advarsel Gør følgende, før du bortskaffer apparatet:

- Tag stikket ud af stikkontakten.
- Klip netledningen af, og kassér den.
- Fjern dørlåsen, og kassér den. Det hindrer, at børn kan smække sig inde i apparatet. Risiko for kvælning.

IKEA-GARANTI

Hvor længe gælder IKEA-garantien?

Garantien gælder i fem (5) år regnet fra levering fra IKEA, med mindre produktet hedder LAGAN, idet det i så fald kun er omfattet af den almindelige reklamationsret. Den originale kvittering kræves som købsbevis.

Hvilke produkter er ikke omfattet af IKEAs fem (5) års garanti?

Den serie produkter, der hedder LAGAN, og alle produkter, der er købt hos IKEA før 1. august 2007.

Hvem udfører servicearbejdet?

IKEA-serviceudbyderen udfører servicearbejdet via sine egne serviceaktiviteter eller et net af autoriserede servicepartnere.

Hvad omfatter denne garanti?

Garantien omfatter fejl ved produktet, der skyldes produktions- eller materialefejl fra den dato, hvor produktet blev leveret fra IKEA. Denne garanti gælder kun for husholdningsbrug. Undtagelserne er anført under overskriften "Hvad omfatter garantien ikke?" I garanti-perioden dækkes udgifterne til afhjælpning af fejlen, f.eks. reservedele, arbejdsløn og kørselsudgifter, forudsat at produktet er tilgængeligt for reparation uden særlige udgifter, og forudsat at fejlen vedrører produktions- eller materialefejl, der er omfattet af garantien. På disse betingelser gælder EU-retningslinjerne (Nr. 99/44/EF) og de respektive lokale bestemmelser. Udskiftede dele tilhører IKEA.

Hvad vil IKEA gøre for at afhjælpe problemet?

IKEAs udpegede serviceudbyder undersøger produktet og afgør efter eget skøn, om det er omfattet af denne garanti. Hvis fejlen anses for omfattet af garantien, vil IKEAs serviceudbyder eller dennes autoriserede servicepartner via sine egne serviceaktiviteter derefter efter eget valg enten reparere det defekte produkt eller udskifte det med det samme eller et tilsvarende produkt. Under den almindelige reklamationsperiode på 2 år fra levering, gælder købelovens almindelige regler for afhjælpningsret.

Hvad er ikke omfattet af denne garanti?

- Normalt slid.
- Bevidst eller uagtsom skade, skader, der skyldes manglende overholdelse af brugsanvisninger, forkert installation eller tilslutning til forkert spænding, skader der skyldes kemisk eller elektrokemisk reaktion, rust, korrosion eller vandskade, herunder men ikke udelukkende skader, der skyldes for meget kalk i vandforsyningen, skader, der skyldes unormale forhold i det miljø, hvori produktet er opstillet.
- Forbrugsdele, herunder batterier og lamper.
- Ikke funktionelle og kosmetiske dele, der ikke påvirker produktets normale brug, herunder eventuelle ridser og mulige farveforskelle.
- Utilsigtet skade, der skyldes fremmedlegemer eller stoffer og rengøring eller rensning af filtre, afløbssystemer eller sæbeskuffer.
- Skader på følgende dele: keramisk glas, tilbehør, porcelæns- og bestikkurve, tilførsels- og afløbsrør, tætninger, lamper og lampe-skærme, skærme, greb, kabinetter og dele af kabinetter. Med mindre det kan bevises, at sådanne skader skyldes produktionsfejl.
- Tilfælde, hvor der ikke kunne konstateres fejl ved teknikerbesøg.
- Reparationer, der ikke udføres af vores udpegede serviceudbyder og/eller autoriserede servicepartner, eller hvor der er anvendt uoriginale dele.
- Reparationer, der skyldes installation, der er defekt eller ikke i overensstemmelse med specifikationen.
- Brug af produktet uden for en almindelig husholdning, f.eks. erhvervs-mæssig anvendelse.
- Transport-skader. Hvis kunden transporterer varen til sit hjem eller en anden adresse, fratægger IKEA sig ansvaret for de skader, der evt. kan ske under transporten. Hvis IKEA leverer varen på kundens leveringsadresse, vil eventuelle skader på varen under denne levering være dækket af denne garanti.

- Udgifter til at udføre første installation af IKEA-apparatet. Hvis IKEAs serviceudbyder eller dennes autoriserede servicepartner reparerer eller udskifter apparatet som fastsat i vilkårene i denne garanti, vil serviceudbyderen eller dennes autoriserede servicepartner geninstallere det reparerede apparat eller om nødvendigt installere ombytningsapparatet.

Denne begrænsning gælder ikke arbejde, der udføres af en uddannet specialist med vores originale dele for at tilpasse produktet til de tekniske sikkerhedsspecifikationer i et andet EU-land.

Hvordan gælder de enkelte landes lovgivning

IKEA-garantien giver dig særlige juridiske rettigheder, der dækker eller overstiger alle lokale juridiske krav, der varierer fra land til land.

Gyldighedsområde

For produkter, der købes i ét EU-land og føres til et andet EU-land, ydes serviceydelse inden for rammerne af de garantibetingelser, der er normale i det nye land. Der eksisterer kun en forpligtelse til at udføre servicearbejdet inden for garantiens rammer, hvis:

- produktet efterlever og installeres i henhold til de tekniske specifikationer i det land, hvor garantikravet fremsættes;
- produktet efterlever og installeres i henhold til Montagevejledningen og Brugerhåndbogens sikkerhedsoplysninger;

Den særlige eftersalgsservice for IKEA-apparater:

Kontakt endelig IKEAs eftersalgsservice for at:

1. at fremsætte et krav i henhold til denne garanti;
2. at bede om oplysninger om installation af IKEA-produktet i det særlige IKEA-køkkeninventar. Servicen giver ikke oplysninger vedrørende:
 - den generelle installation af IKEA-køkkener;
 - tilslutning til elektricitet samt til vand og gas, idet disse skal udføres af en autoriseret servicetekniker.

3. afklarende spørgsmål i forhold til brugerhåndbogen og specifikationer for IKEA-produktet.

For at sikre, at vi giver dig den bedste assistance, beder vi dig læse afsnittet Montagevejledningen og/eller Brugerhåndbogen i denne brochure, før du kontakter os.

Sådan kommer du i kontakt med os, hvis du har brug for vores service



Se sidste side i denne håndbog, hvor du finder en komplet liste over IKEAs udpegede kontaktpersoner og deres nationale telefonnumre.

Vigtigt For at give dig en hurtigere service anbefaler vi, at du anvender de specifikke telefonnumre, der er anført sidst i denne manual. Se altid de numre, der er anført i brochuren for netop det produkt, du har brug for assistance til. Før du kontakter os, skal du sørge for at have IKEAs varenummer (8-cifret kode), modelbetegnelse, produktnummer og serienummer for det produkt, du har brug for assistance til.

Vigtigt GEM KVITTERINGEN! Den er dit købsbevis og kræves for at produktet er omfattet af garantien. Bemærk at kvitteringen også indeholder IKEAs varebetegnelse og nummer (8-cifret kode) på hver af de produkter, du har købt.

Har du brug for ekstra hjælp?

Hvis du har yderligere spørgsmål, der ikke vedrører eftersalgsservice på apparater, bedes du kontakte vores nærmeste IKEA-forretnings CallCenter. Vi anbefaler, at du læser apparatets dokumentation grundigt igennem, før du kontakter os.

Innhold

Sikkerhetsinformasjon	20	Hva må gjøres, hvis...	30
Produktbeskrivelse	21	Tekniske data	30
Før første gangs bruk	22	Montering	31
Daglig bruk	22	Elektrisk tilkopleing	32
Tilberedningstabell	27	Miljøvern	32
Stell og rengjøring	27	IKEA EUROPA GARANTI	33

Med forbehold om endringer

Sikkerhetsinformasjon

i For din egen sikkerhets skyld og for å sikre korrekt bruk, bør du lese denne bruksanvisningen nøye før du installerer og bruker produktet. Ta vare på denne bruksanvisningen og pass på at den følger med produktet hvis du selger eller flytter det. Den som bruker produktet må være godt kjent med sikkerhetsfunksjonene og hvordan produktet betjenes.

Riktig bruk

- Ikke la produktet være uten tilsyn mens det er i drift.
- Dette produktet er utelukkende beregnet for bruk i vanlig husholdning.
- Produktet må aldri benyttes som arbeidsbenk eller oppbevaringshylle.
- Ikke plasser eller oppbevar brennbare væsker, brannfarlige materialer eller lettantennelige gjenstander (f.eks. plastfolie, plast, aluminium) i eller i nærheten av produktet.
- Vær forsiktig når du kople elektriske produkter til veggkontakt i nærheten. Ikke la strømleningen komme i kontakt med eller bli klemt av den varme ovnsdøren.
- Ikke oppbevar fuktige matretter i ovnen etter at tilberedningen er ferdig, for fuktigheten kan skade emaljen eller smitte over på maten.
- Ikke foreta reparasjoner selv, da dette kan føre til personskader eller skader på produktet. Ta alltid kontakt med kundeservice.
- Ikke bruk skurende vaskemidler eller skarpe metallgjenstander for å rengjøre glasset i ovnsdøren. Dette kan ripe opp overflaten og føre til at glasset kan knuse.

i Merknad om emaljelakken

Fargeendringer i ovnsens emaljelakk på grunn av bruk har ingen innvirkning på produktets egnethet for normal og korrekt bruk. Dette utgjør derfor ingen feil etter garantilo-ven.

Barns sikkerhet

- Dette produktet skal kun brukes av voksne. Hold tilsyn med barn, slik at de ikke leker med produktet.
- Hold all emballasje borte fra barns rekkevidde. Det er fare for kvelning.
- Hold barn borte fra produktet når døren er åpen.

Generelt om sikkerhet

- Dette produktet er ikke beregnet på å bli brukt av personer (også barn) med redusert fysisk eller psykisk helse eller som mangler erfaring eller kunnskaper om bruken, dersom de ikke er gitt innføring eller instruksjon om bruken av produktet av en person som er ansvarlig for deres sikkerhet.
- Forbrenningsfare! Ovnsrommet blir varmt under bruk.
- Pass på når du åpner ovnsdøren. Dampen er varm!

Installasjon

- Kontroller at dette produktet ikke er skadet under transport. Ikke kople til et skadet produkt. Kontakt leverandøren ved behov.
- Kun en autorisert servicetekniker kan reparere dette produktet. Bruk kun originale reservedeler.

- Innbygningsprodukter skal bare brukes når de er bygd inn i egnede skrog og arbeidsbenker som oppfyller standardene.
- Ikke modifier eller endre spesifikasjonene på dette produktet. Fare for personskade eller skade på produktet.

⚠ Advarsel Følg anvisningene om elektrisk tilkøpling nøye.

Akrylamidopplysninger

Viktig Ifølge ny vitenskapelig kunnskap kan matvarer som brunes intenst, særlig produkter som inneholder stivelse, utgjøre helsefare på grunn av akrylamider. Derfor anbefaler vi å tilberede matrettene ved lave temperaturer og ikke bruke maten for sterkt.

Produktbeskrivelse

Generell oversikt

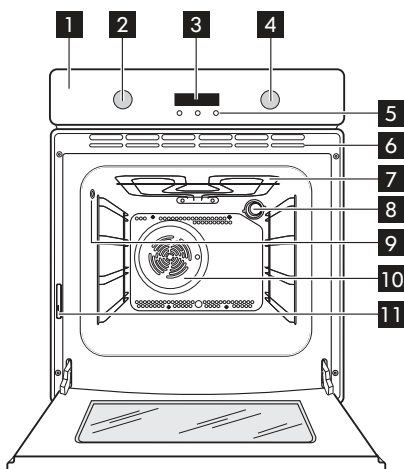

- 1 Betjeningspanel
- 2 Betjeningsbryter for temperatur/tid
- 3 Elektronisk tidsur
- 4 Ovnens funksjonsbryter
- 5 Driftsknapper
- 6 Ventilåpninger for kjølevifte
- 7 Grillelement
- 8 Ovnslampe
- 9 Støpsel for steketermometer
- 10 Vifte
- 11 Typeskilt

Ovnens tilbehør

Dryppebrett

Stekebrett

Rist

Steketermometer

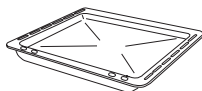

1x

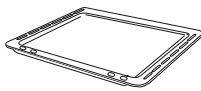

1x

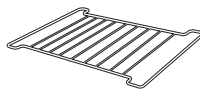

1x

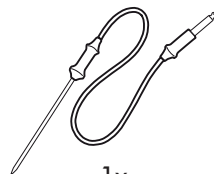

1x

Trykk-dra betjeningsbrytere

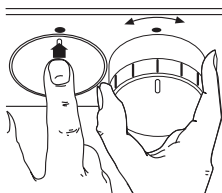

Ovnen er utstyrt med trykk-dra betjeningsbrytere. Trykk-dra betjeningsbryterne kan trykkes inn i betjeningspanelet når ovnen er av. Drei trykk-dra betjeningsbryterne med urviserne for å stille inn temperatur og ovnsfunksjon.

Før første gangs bruk

i Fjern all emballasje både inni og utenpå ovnen før du tar den i bruk. Du må ikke fjerne typeskiltet.

Når apparatet koples til strømforsyningen, eller ved strømbrudd, blinker tidsdisplayet automatisk.

Bruk betjeningsbryteren for temperatur/tid for å stille inn aktuelt klokkeslett. Etter ca. 5 sekunder slutter blinkingen, og klokken viser det innstilte klokkeslettet.

Hvis klokkeslettet ikke er innstilt, virker ikke apparatet.

Første gangs rengjøring

Rengjør produktet før første gangs bruk. Rengjør tilbehøret og ovnsrommet med en myk klut fuktet i varmt såpevann.

Varm deretter opp ovnen uten mat.

Forvarming

Drei ovnens betjeningsbryter for ovnsfunksjon til  og la ovnen stå på i 45 minutter med maksimal varme for å brenne av eventuelle rester fra flatene i ovnsrommet. Tilbehøret kan bli varmere enn ved vanlig bruk. I løpet av denne fasen kan du kjenne en lukt. Dette er normalt. Luft godt ut i rommet.

Daglig bruk

Stille inn ovnsfunksjon

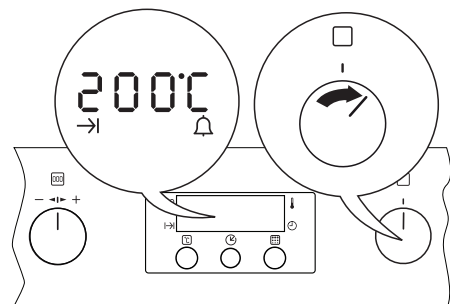

1. Stekeovnen begynner å varme seg opp.
2. Når den innstilte temperaturen er nådd, høres et lydsignal (4 korte pipesignaler).

1. Drei funksjonsbryteren til ønsket funksjon. Foreslått temperatur vises i displayet.

Stille inn ovnstemperaturen

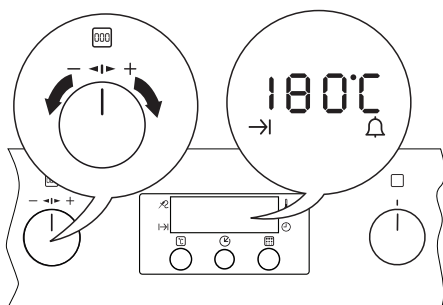

Drei betjeningsbryteren for temperatur/tid, for å stille inn temperaturen.

Du kan stille inn temperaturen mellom 30°C og 250°C (med over-/undervarme 285°C). Innstillingen endres i trinn på 5°C.

Lese av temperaturen

Trykk på temperaturknappen . Aktuell ovnstemperatur vises i displayet.

Varmeindikator

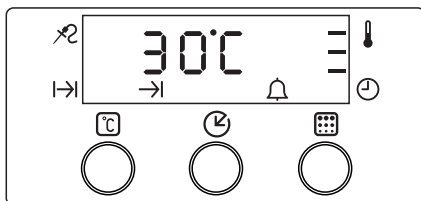

Når ovnsfunksjonen er innstilt, tennes strekene langsomt, en etter en, for å vise temperaturen i ovnen. Strekene befinner seg til høyre i displayet. Hver strek tilsvarer et bestemt temperaturområde, avhengig av innstilt temperatur. Den første streken tennes når temperaturen i ovnen når 40 °C.

Når den innstilte temperaturen for eksempel er 200 °C, tennes strekene som følger:

1 strek	40 °C - 90 °C
2 streker	90 °C - 150 °C
3 streker	150 °C - 200 °C

Restvarmeindikator

Når ovnen er av, indikerer strekene restvarmen i ovnen. Når temperaturen i ovnen synker under 40 °C, slås indikasjonen av.

Slå ovnen av

Drei funksjonsbryteren til av-posisjon.

Slå av displayet

 Du kan spare energi ved å slå av klokke-displayet.

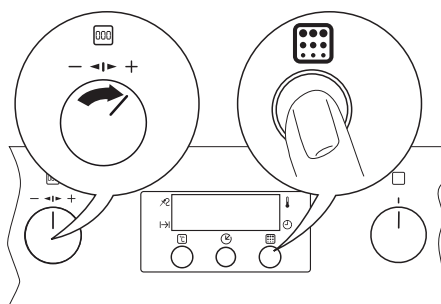

1. Slå av ovnen.
2. Drei betjeningsbryteren for temperatur/tid mot høyre og hold den.
3. Trykk på "Pyro" -knappen  til displayet slås av.

Gjenta trinnene ovenfor, for å slå klokke-displayet på igjen.

 Når du slår apparatet på igjen, tennes displayet automatisk.

Automatisk utkopling

Apparatet slår seg av etter en stund:

- hvis du ikke slår apparatet av;
- hvis du ikke justerer ovnstemperaturen.

Ovnstemperatur	Utkoplingstid
30 °C - 115 °C	12 t
120 °C - 195 °C	8,5 t
200 °C - 245 °C	5,5 t
250 °C - 285 °C	3,0 t

Barnesikring











Når du aktiverer barnesikringen, kan du ikke bruke ovnen.

 Påse at det ikke er innstilt noen ovnsfunksjoner.

1. Drei betjeningsbryteren for temperatur/tid mot venstre og hold den.

2. Trykk på valgknappen til displayet viser "SAFE".
Barnesikringen er aktivert.
3. For å deaktivere barnesikringen, gjenta trinnene over.
Displayet slutter å vise "SAFE". Nå kan du bruke ovnen.

Ovnsfunksjoner

Ovnsfunksjon	Bruk
	Av-posisjon
	Over- og undervarme. Varmen kommer både fra taket og bunnen av ovnen. For steking av kaker eller middagsretter på én ovnsrille.
	Overvarme. Varmen kommer kun fra toppen av ovnen. For ettersteking av ferdigretter.
	Undervarme. Varmen kommer fra bunnen av ovnen. For steking av kaker som skal ha sprø bunn.
	Grill - til grilling av flate matvarer i små mengder, midt på rillen. Riste brød.
	Full grill. Hele grillelementet er på. For grilling av flate matvarer i store mengder. Riste brød.
	Omluftgrilling - grillelementet og ovnsviften drives samtidig og sirkulerer varm luft rundt maten. Steke store kjøttstykker.
	Varmluft - for tilberedning av matretter som skal ha samme steketemperatur på mer enn en rille, uten at smaken smitter over/overføres.
	Pizza - bunnelementet gir varme til undersiden av pizzaer, terter eller pai-er, mens viften sirkulerer luft for å steke oversiden av pizzaer eller paifyllet.
	Tine - tiner frossen mat. Betjeningsbryteren for temperatur må stå i avposisjon.
	Pyrolytisk selvrensing - ovnen varmes opp til ca. 500 °C og brenner av rester.

Sikkerhetstermostat

For å unngå farlig overoppvarming (på grunn av feil bruk av produktet eller defekte deler), er stekeovnen utstyrt med en sikkerhetstermostat som kan bryte strømtilførselen. Stekeovnen slår seg på igjen av seg selv når temperaturen har sunket til trygt nivå.

Hvis det oppstår feil på sikkerhetstermostaten, må du ikke prøve å reparere den selv. Ta kontakt med kundeservice.

Kjølevifte

Kjøleviften (ikke synlig) holder frontpanelet, bryterne og ovnsdørhåndtaket kalde. Når ovnen er på, koples kjøleviften inn automatisk. Varm luft blåser ut gjennom ventilasjonsåpningene i nærheten av ovnsdørhåndtaket. For å holde bryterne kalde, kan viften fortsette å gå etter at ovnen er av.

Mekanisk barnesikring

produktet leveres med en festet og aktivert barnesikring. Den er plassert like under ovnens betjeningspanel til høyre.

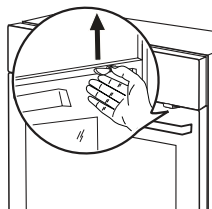

For å åpne ovnsdøren mens barnesikringen er satt i, trekk spaken på barnesikringen oppover som vist på bildet. Lukk døren uten å trekke i barnesikringen.

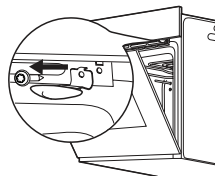

For å fjerne barnesikringen, åpne ovnsdøren og skru ut barnesikringen med skrunøkkelen som du finner i monteringsposen.

Klokkefunksjoner

Symbol	Funksjon	Beskrivelse
→	Steketid	For innstilling av hvor lenge stekeovnen skal være på.
→	Stekeslutt	Stilles inn når ovnen skal slås av.
→ →	Steketid kombinert med stekeslutt	Stille inn utsatt start for apparatet.
🔔	Stoppeklokke	For innstilling av tid. Når tiden er ute høres et signal.
🕒	Klokke	Stille inn klokkeslett.
🌡️	Steketermometer	Måler kjernetemperaturen ved steking av store kjøttstykker.

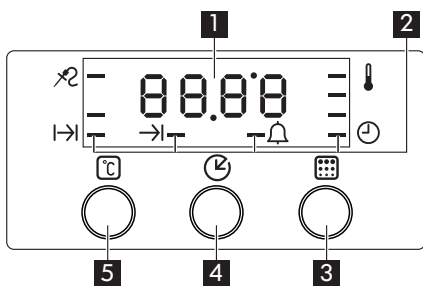

- 1 Display for tid og temperatur.
- 2 Funksjonsindikatorer.
- 3 Knapp for å bekrefte pyrolytisk selvrensing
- 4 Valgknapp
- 5 Knapp for aktuell temperatur.

Stille inn klokkefunksjoner

- Trykk flere ganger på valgknappen (🕒), til indikatoren for ønsket funksjon blinker.
- Bruk betjeningsbryteren for temperatur/tid innenfor de neste 5 sekundene, for å stille inne eller endre tiden. Deretter starter den innstilte tiden.

Kontroll av innstilt eller resterende tid



Trykk flere ganger på valgknapp (🕒), til valgt klokkefunksjon blinker, og displayet viser innstilt eller gjenværende tid.

Stoppeklokke 🔔



1. Trykk flere ganger på valgknapp (🕒), til tidsur-indikatoren 🔔 blinker.

2. Drei betjeningsbryteren for temperatur/tid, for å stille inn nedtellingen.
3. Når tiden er ute høres et lydsignal i ca. 1 minutt. Displayet blinker og viser "00.00"
4. Trykk på en vilkårlig knapp for å slå av blinkingen og lydsignalet.

Steketid



1. Still inn ønsket ovnsfunksjon og temperatur.
2. Trykk flere ganger på valgknapp , til indikatoren for steketid  blinker.
3. Drei betjeningsbryteren for temperatur/tid, for å stille inn tilberedningstiden.
4. Når tiden er ute, høres et lydsignal i 2 minutter. Displayet blinker og viser "00.00". Ovnens slår seg av automatisk.
5. Drei funksjonsbryteren til "0", eller trykk på en vilkårlig knapp for å slå av blinkingen og lydsignalet.

Stekeslutt



1. Bruk betjeningsbryterne for å stille inn ønsket ovnsfunksjon og temperatur.
2. Trykk flere ganger på valgknapp , til indikatoren for stekeslutt  blinker.
3. Drei betjeningsbryteren for temperatur/tid, for å stille inn tidspunktet for stekeslutt.
4. Når tiden er ute, høres et lydsignal i 2 minutter. Displayet blinker og viser "00.00". Drei funksjonsbryteren til "0", eller trykk på en vilkårlig knapp for å slå av blinkingen og lydsignalet.
5. Ovnens slår seg av automatisk.

Steketid

og Stekeslutt kombinert

 Du kan bruke steketid  og stekeslutt  kombinert, for å slå ovnen på og av automatisk **på et senere tidspunkt**.

- Bruk betjeningsbryterne for å stille inn ønsket ovnsfunksjon og temperatur.
- Bruk steketid  -funksjonen for å stille inn steketiden for maten.



- Bruk stekeslutt  -funksjonen for å stille inn tidspunktet når maten er ferdig.
- Funksjonsindikatorerne for steketid  og stekeslutt  tennes, og displayet viser temperaturen.
- Ovnens kople seg automatisk inn på det tidspunktet som ble beregnet, og slås av når den innstilte steketiden er ute.

Steketermometer

Steketermometeret måler kjernetemperaturen i kjøttet. Når kjøttet når den innstilte temperaturen, slås ovnen av automatisk.

 Bare det anbefalte steketermometeret bør brukes for dette apparatet

 **Advarsel** Steketermometeret er svært varmt! Forbrenningsfare! Vær foriktig når du fjerner spissen og støpselet fra steketermometeret.

1. Sett steketermometerets støpsel inn i stikkontakten i stekeovnsens sidevegg.
2. Sett spissen på steketermometeret inn i sentrum av kjøttet, så langt det går.
3. Trykk flere ganger på valgknapp , til indikatoren for steketermometeret  blinker.
4. Bruk betjeningsbryteren for temperatur/tid, for å stille inn ønsket kjernetemperatur. Du kan stille inn temperaturen fra 30 °C til 99 °C.
Se etter i tabellen for anbefalte verdier.
5. Bruk betjeningsbryterne for å stille inn ovnsens stekefunksjon og temperatur.
6. Når kjøttet når den innstilte kjernetemperaturen, slås ovnen av automatisk.
7. Ta ut steketermometeret.

Anbefalte kjernetemperaturer	
50 °C	Rød
60 °C	Rosa
70 °C	Gjennomstekt

Hvis stekegraden ikke er tilfredsstillende, går du gjennom trinnene ovenfor en gang til og stiller inn en høyere kjernetemperatur.

Tilberedningstabell

Vekt (kg)	Matvare	Ovnfunksjon	Ovnstill- le	Ovnstempe- ratur (°C)	Tilbered- ningstid (min)
1	Svin / lam		2	180	100-110
1	Kalv / biff		2	190	70-100
1,2	Kylling / kanin		2	200	70-80
1,5	And		1	160	120-150
3	Gås		1	160	150-200
4	Kalkun		1	180	210-240
1	Fisk		2	190	30-40
1	Fylte paprika To- mater/Bakte pote- ter		2	190	50-70
	Kakemix		2	160	45-55
1	Paier		2	160	80-100
	Kjeks		3	140	25-35
2	Lasagne		2	180	45-60
1	Hvetebrød		2	190	50-60
1	Pizza		1	190	25-35

⚠ Advarsel Ikke bruk aluminiumsfolie i ovnsrommet, og ikke plasser stekepanner eller kakeformer rett på bunnen. Stekeovnsens emalje kan bli skadet på grunn av den ekstra varmeutviklingen.

⚠ Advarsel Ha alltid stekeovnsdøren lukket når ovnen er på, selv under grilling. Vær forsiktig når du åpner stekeovnsdøren. Hold i dørhåndtaket til døren er helt åpen.

Stell og rengjøring

⚠ Advarsel Slå av ovnen og la den avkjøles før du rengjør den.

⚠ Advarsel Av sikkerhetsgrunner må du ikke rengjøre produktet med damp- eller høytrykksspyler.

⚠ Advarsel Hold produktet rent til enhver tid. Oppsamlet fett eller matrester kan føre til brann, spesielt i dryppbrettet.

Produktets utsider

- Rengjør produktets front med en myk klut fuktet i varmt såpevann.
- Bruk vanlige rengjøringsmidler for fronter av metall.
- Ikke bruk skurende rengjøringsmidler eller skuresvamper.

Stekeovnsrommet

- Slå stekeovnslampen på før rengjøring.
- Rengjør ovnen med en myk klut fuktet i varmt såpevann. La ovnen tørke godt.

Tilbehør

Rengjør alle innsetningsenhetene med en myk klut fuktet i varmt såpevann (stekebrett, rist, ovnstiger osv.) etter hver gangs bruk og tørk godt. Legg delene i bløt, så er de lettere å rengjøre.

Rengjøring av stekeovnsdøren

Ovnsdøren har fire lag med glass. For å gjøre rengjøringen enklere, kan du demontere ovnsdøren og ta ut dørglassene.

⚠ Advarsel Ovnsdøren kan smelle igjen hvis du prøver å ta ut glassrutene mens døren står på plass i ovnen.

Demontere ovnsdøren og glassrutene

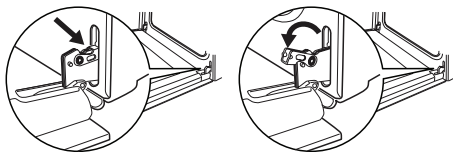

Åpne døren helt, og hold de to dørhengslene .

Løft og drei spakene på de to hengslene.

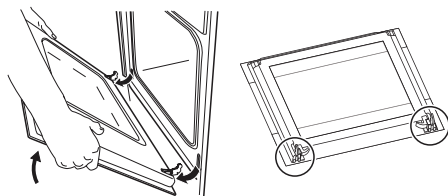

Lukke ovnsdøren til ca. 45°. Trekk så døren forover og ta den ut av holderen.

Legg døren på et mykt tøyestykke på et fast underlag.

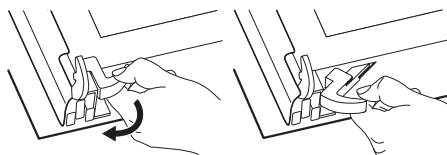

Frigjør låsesystemet for å ta ut glassrutene.

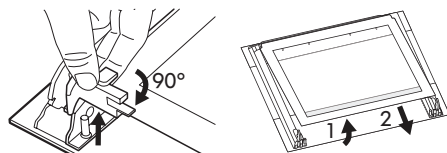

Drei de 2 festene 90° og ta dem ut av holderne.

Løft glassrutene forsiktig ut, den ene etter den andre. Start med den øverste.

Rengjør glassrutene med vann og såpe. Tørk dem godt.

Sette inn døren og glassrutene

Når rengjøringen er ferdig, monterer du glassrutene og ovnsdøren igjen. Gå frem i motsatt rekkefølge for å gjøre dette. Påse at du setter glassrutene på plass igjen i riktig rekkefølge.

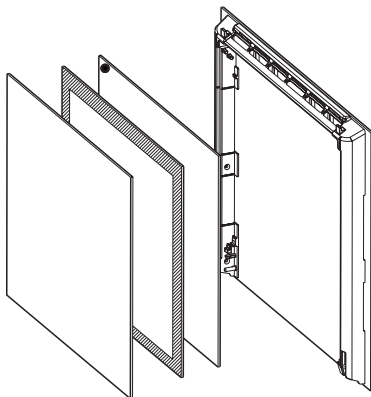

Påse at du setter de innvendige glassrutene inn i de rette holderne som vist under.

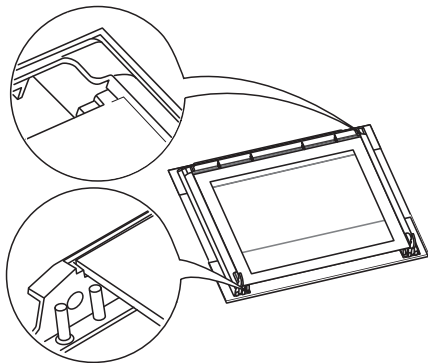

Ovnstiger

Fjern ovnstigene for å rengjøre sideveggene i ovnsrommet.

1

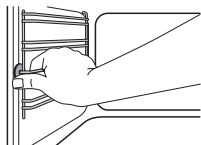

Trekk stigene ut av ovnsveggen etter fremre kant.

For å sette stigene tilbake på plass, følger du anvisningene i omvendt rekkefølge.

Viktig De avrundete endene på styrestengene må vende forover.



Gjennomføre pyrolytisk rengjøring

⚠ Advarsel Ovnens blir svært varm under den pyrolytiske selvrensingen! Forbrenningsfare!

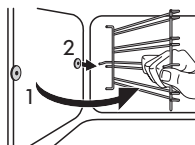
2



Deretter hekter du stigene av bak.

1. Fjern alle avtakbare deler, inkludert ovnstigene og steketermometeret.
2. Fjern det verste smusset for hånd.
3. Drei funksjonsbryteren til pyrolytisk selvrensings-funksjonen .
4. **Pyro** blinker i displayet.
5. Trykk på knappen for pyrolytisk selvrensing  for å bekrefte.
6. Den pyrolytiske selvrensingen starter, og **Pyro** vises fortsatt i displayet.

i Den pyrolytiske selvrensingsprosessen tar 2t 45 min. Ikke åpne døren før prosessen er ferdig. Det avbryter prosessen.

i For å unngå forbrenningsfare, låses døren automatisk når ovnen når en bestemt temperatur.

Når ovnen er avkjølt kan døren åpnes.

Skifte pære i stekeovnslampen og rengjøre lampedekselet

⚠ Advarsel Før du skifter stekeovns-pære (se "Produktbeskrivelse"), slår du av ovnen og koplek fra strømmen.

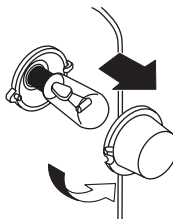

1. Drei lampedekselet mot urviserne, og ta det av. Rengjør lampedekselet.
2. Skift ut den gamle lyspæren med en 300 °C varmeresistent stekeovns-pære med 40 watt, 230V (50Hz), om nødvendig. (Tilkoplingstype: E14).
3. Skru lampedekselet på igjen.

Hva må gjøres, hvis...

Problem	Mulig årsak	Løsning
Stekeovnen virker ikke	Du har ikke gjort nødvendige innstillinger	kontroller om du har valgt tilberedningsfunksjon og temperatur
Stekeovnen virker ikke	Støpselet er ikke satt i stikkontakten eller/og strømforsyningen til ovnen er ikke på	Kontroller om støpselet er satt inn i stikkontakten og at stikkontakten er strømførende
Temperaturindikatoren lyser ikke	Du har ikke gjort nødvendige innstillinger	Velg tilberedningsfunksjon og temperatur
Stekeovnslampen virker ikke	Lyspæren er defekt	Skift lyspære i stekeovnslampen
Den pyrolytiske selvrensingen virker ikke (displayet viser "C2")	Steketermometeret er ikke tatt ut.	Ta ut steketermometeret. Lukk ovnsdøren, still betjeningsbryeren til av-posisjon, og se etter i avsnittet "Pyrolytisk selvrensing", for å aktivere funksjonen igjen
Den pyrolytiske selvrensingen virker ikke (displayet viser "C3")	Ovnsdøren er åpen.	Lukk ovnsdøren. Se etter i avsnittet "Pyrolytisk selvrensing", for å aktivere funksjonen igjen
Det legger seg kondensvann og damp på maten og i stekeovnsrommet	En matrett er blitt stående i stekeovnen for lenge	Ikke la en matrett bli stående i stekeovnen lengre enn 15-20 minutter etter at tilberedningen er ferdig
"12.00" vises i displayet og klokke-LEDen blinker	Strømtilførselen avbrytes	Tilbakestill klokken
F11 vises i displayet	Pluggen til steketermometeret sitter ikke skikkelig i stikkontakten	Sett steketermometerets støpsel godt inn i stikkontakten i stekeovnens sidevegg, så langt det lar seg gjøre

Hvis det oppstår en feil, bør du først prøve å finne en løsning på problemet selv. Hvis du ikke kan finne noen løsning på problemet selv, kan du kontakte forhandleren eller kundeservice.

 Ved feilbruk eller feil montering må du selv betale for eventuell service selv om dette skjer innenfor garantitiden.

Tekniske data

Mål (innvendig)	Bredde Høyde Dybde	395 335 400
Nyttevolum	53 l	
Størrelse på største stekebrett (nett overflate)	1130 cm ²	

Undervarme-elementet	1000 W
Overvarme-element	800 W
Hele ovnen (overvarme + undervarme)	1800 W
Grill	1650 W
Maks. grill	2450 W
Omluftgrill	1675 W
Varmluft	2025 W
Pizza	2025 W
Pyro	2450 W
Ovnslampe	40 W
Kjølevifte	25 W
Varmluftviftens motor	25 W
Total effekt ¹⁾	2540 W
Antall funksjoner	10
Energiforbruk	0,78 kWh
Energiforbruk med standard matmengde og undervarme	0,79 kWh
Energiforbruk med standard matmengde og varmluft	0,78 kWh

1) På typeskiltet finner du opplysninger om elektrisk tilkopleing, spenning og total effekt (se etter i "Produktbeskrivelse").

Montering

- ⚠ **Obs** Se etter i monteringsanvisningene angående installasjon.
- ⚠ **Advarsel** Installasjonen må gjøres av en autorisert person. Hvis du ikke lar en autorisert person gjøre dette, vil ikke garantien gjelde dersom det skulle oppstå skade.
- Når du skal bygge ovnen inn i kjøkkenet, må du først kontrollere at målene i nisjen passer.
- Kontroller at installasjonen er beskyttet mot elektrisk støt.
- I henhold til gjeldende bestemmelser må alle deler som beskytter mot elektrisk støt være festet slik at de ikke kan demonteres uten verktøy.
- Apparatet kan plasseres med baksiden og den ene siden inntil høyere apparater eller vegg. Den andre siden må plasseres inntil en seksjon med samme høyde.
- Innbyggingsskapet må være montert i overensstemmelse med kravene til stabilitet ifølge DIN 68930.
- Innbyggingsovner og innbyggningsplattetopper skal monteres med spesielle tilkoplings-systemer. Av sikkerhetsgrunner må du kun kombinere produkter fra samme produsent.

Elektrisk tilkøpling

 **Advarsel** Bare en autorisert elektriker skal utføre den elektriske installasjonen.

- Produsenten er ikke ansvarlig dersom du ikke følger disse sikkerhetsforholdsreglene.
- Sørg for jording av produktet i samsvar med sikkerhetsbestemmelsene.
- Påse at den nominelle spenningen og strømmtypen på typeskiltet er i overensstemmelse med spenningen og strømmtypen i strømfor- syningen der du bor.
- Dette apparatet leveres med en strømled- ning uten støpselet.
- Alle elektriske komponenter må installeres eller skiftes av en servicetekniker eller kva- lifisert servicepersonell.
- Sett alltid støpselet inn i en jordet og isolert stikkontakt som er korrekt montert.

- Ikke bruk doble stikkontakter, konnektorer eller skjøteledninger. Det er fare for brann.
- Påse at støpselet er tilgjengelig etter instal- lasjonen.
- Ikke trekk i kableen når du trekker støpselet ut av stikkkontakten. Trekk alltid i selve støp- selet.
- Kople produktet til strømmnettet med en en- het som gjør det mulig å kople produktet fra strømmnettet på alle poler med en kontak- tåpningsbredde på minst 3 mm, f.eks. auto- matisk ledningsbeskyttende strømbryter, jordlekkasjeutløser eller sikring.



Dette produktet er i overensstemmelse med EU. direktiver.

Miljøvern

Symbolet  på produktet eller på emballasjen viser at dette produktet ikke må behandles som husholdningsavfall. Det skal derimot bringes til et mottak for resirkulering av elektrisk og elektronisk utstyr. Ved å sørge for korrekt avhending av apparatet, vil du bidra til å forebygge de negative konsekvenser for miljø og helse som gal håndtering kan medføre. For nærmere informasjon om resirkulering av dette produktet, vennligst kontakt kommunen, renovasjonsselskapet eller forretningen der du anskaffet det.

Emballasjematerialene

Materiale som er merket med symbolet  kan gjenvinnes. Kast emballasjen i en passende beholder for gjenvinning.

Før produktet kasseres

 **Advarsel** Gjør følgende før du kasserer produktet:

- Trekk støpselet ut av stikkkontakten.
- Kutt av strømkableen og kast den.
- Ødelegg dørlåsen. Dette forhindrer at barn kan låse seg inne i produktet. Kvelningsfare.

IKEA EUROPA GARANTI

Hvor lenge er garantien fra IKEA gyldig?

Denne garantien gjelder i fem (5) år fra datoen apparatet ble opprinnelig kjøpt hos IKEA, med mindre apparatets merke er LAGAN. I så fall gjelder garantien bare i to (2) år. Originalkvitteringen kreves som kjøpsbevis. Dersom reparasjoner utføres i løpet av garantitiden, forlengers ikke garantiperioden for apparatet.

Hvilke apparater dekkes ikke av (5) femårsgarantien fra IKEA?

Apparater med merkenavnet LAGAN, samt alle apparater som ble kjøpt hos IKEA før 1. august 2007.

Hvem utfører servicearbeidet?

Serviceleverandøren til IKEA vil utføre servicearbeidet gjennom sin egen serviceorganisasjon eller et autorisert servicenettverk.

Hva dekker garantien?

Garantien dekker feil ved apparatet som skyldes fabrikkasjons- eller materialfeil fra datoen det ble kjøpt hos IKEA. Garantien gjelder bare for husholdningsbruk. Garantiantakene står oppført under overskriften "Det som ikke dekkes av denne garantien" I garantiperioden dekker garantien kostnadene forbundet med å reparere eventuelle feil, dvs. reparasjoner, deler, arbeids- og reiseutgifter vil dekkes, forutsatt at apparatet står tilgjengelig og kan repareres uten ekstrautgifter og at feilen skyldes fabrikkasjons- eller materialfeil. Europarådets direktiv (99/44/EG) og relevante lokale forskrifter gjelder. Utskiftete deler skal bli IKEA sin eidom.

Det IKEA ikke gjør for å utbedre problemet.

IKEA sin utpekte serviceleverandør vil undersøke produktet og bestemme etter eget skjønn om det dekkes av denne garantien. Dersom problemet er funnet å være dekket av garantien, vil IKEA sin serviceleverandør eller autorisert servicepartner i sitt eget servicenettverk etter eget skjønn, enten reparere det defekte produktet eller erstatte det med det samme eller et tilsvarende produkt.

Det som ikke dekkes av denne garantien

- Slitasje i forbindelse med bruk.

- Forsettelig eller uaktsom skade, skade som følge av at bruksanvisningen ikke ble fulgt, feil installering eller tilkobling til feil spenning, kjemisk eller elektrokjemisk reaksjons-skade, rust, korrodering eller vannskade, inkludert, men ikke begrenset til, skade som følge av for høyt kalkinnhold i vannet, samt miljøskade.
- Forbruksdeler, inkludert batterier og pærer/dioder.
- Dekorative deler eller deler som ikke fungerer og som ikke har noen virkning på bruken av apparatet, inkludert riper og eventuelle fargeforskjeller.
- Tilfeldig skade påført av fremmede legemer eller substanser og rengjøring eller fjerning av blokkeringer fra filtre, uttømmingssystem eller såpeskuffer.
- Eventuell skade på følgende deler: keramikkglass, tilbehør, service- og bestikkurver, fylling og uttømmingsrør, pakkinger, lamper og lampedeksler, skjærmer, knotter, kabinett eller deler av kabinett. Med mindre det ikke kan bevises at slik skade skyldes fabrikkasjonsfeil.
- Tilfeller det ikke kan påvises noen feil under et besøk av en servicetekniker.
- Reparasjoner som ikke utføres av våre tilsatte serviceleverandører og/eller en autorisert og kontrahert servicepartner eller dersom ikke-originaldeler er brukt.
- Reparasjoner som skyldes en installasjon som er utført feil eller i strid med spesifikasjonene.
- Apparatbruk i andre miljø enn husholdningsmiljø, dvs. i et fagmessig bruksområde.
- Skader oppstått under transport. Dersom en kunde selv transporterer dette produktet til sitt hjem eller til annen adresse, er ikke IKEA ansvarlig for eventuell skade som kan oppstå under transporten. Dersom imidlertid IKEA leverer dette produktet til kundens leveringsadresse, vil eventuell skade som kan oppstå under denne transporten være dekket av denne garantien.

- Kostnad for utføring av første gangs installasjon av et apparat fra IKEA. Hvis imidlertid en serviceyter fra IKEA eller dennes autoriserte servicepartner reparerer eller erstatter apparatet i samsvar med vilkårene i denne garantien, vil serviceyteren eller hans autoriserte servicepartner gjeninstallere det reparerte apparatet eller installere det erstatte apparatet, hvis nødvendig.

Disse restriksjonene gjelder ikke for arbeid som utføres av en kvalifisert spesialist som bruker våre originaldeler for å tilpasse apparatet i samsvar med tekniske sikkerhetsspesifikasjoner for et annet EU-land.

Landenes lover gjelder på følgende vis

IKEA-garantien gir deg spesifikke rettigheter som dekker, eller overgår, de lokale juridiske krav som kan variere fra land til land. Garantien vil på ingen måte gi dårligere betingelser enn hva de lokale forbrukerlovgivningen krever.

Gyldighetsområde

Service på apparater som er kjøpt i ett EU-land og brakt til et annet EU-land, vil utføres innenfor rammen til garantibetingelsene som gjelder i det nye landet. Plikten til å utføre servicearbeid innenfor garantirammen er bare tilstede dersom:

- apparatet samsvarer med, og er installert i samsvar med de tekniske spesifikasjonene som gjelder for landet garantikravet er fremsatt,
- apparatet samsvarer med, og er installert i samsvar med de monteringsanvisningen og sikkerhetsinformasjonen i bruksanvisningen.

Godkjent kundeservice for apparater fra IKEA:

Ikke nøl med å ta kontakt med kundeservice hos IKEA for å:

1. fremsette et krav under denne garantien,
2. be om forklaring på installasjonen av IKEA-apparatet i dedikerte kjøkkeninnredninger fra IKEA. Serviceavdelingen kan ikke forklare:
 - den generelle installasjonen av et IKEA-kjøkken,

- tilkobling av elektrisitet (dersom maskinen leveres uten kabel og støpsel), vann eller gass da dette må utføres av en autorisert servicemontør,

3. be om forklaring av innhold og spesifikasjoner i bruksanvisningen til IKEA-apparatet.

For å forsikre deg om at vi kan hjelpe deg på best mulig måte, må du lese monteringsanvisningen og/eller -anvisningene i brukerhåndboken før du kontakter oss.

Slik når du oss dersom du trenger service



På siste side av denne håndboken finner du den komplette listen over kontakter som er godkjent av IKEA samt deres nasjonale telefonnumre.

Viktig For å oppnå raskere service, anbefaler vi deg at du bruker der spesifikke telefonnumrene som står oppført bakerst i denne håndboken. Referer alltid til numrene oppført i heftet til det aktuelle apparatet du trenger hjelp for. Før du ringer oss, bør du forsikre deg at du har for hånden IKEAS apparatnummer (8-sifret nummer) for apparatet som du trenger hjelp med.

Viktig TA VARE PÅ KVITTERINGEN!

Den er ditt kjøpsbevis og er nødvendig for at garantien skal gjelde. Merk deg at kvitteringen også viser IKEA-apparatets navn og nummer (8-sifret nummer) for hvert apparat du har kjøpt.

Trenger du mer hjelp?

Hvis du har flere spørsmål som ikke gjelder kundeservice for ditt apparat, kan du kontakte callsenteret for den nærmeste IKEA-butikken. Vi anbefaler at du leser dokumentasjonen til apparatet grundig før du kontakter oss.

Sisällys

Turvallisuusohjeet	35	Käyttöhäiriöt	45
Laitteen kuvaus	36	Tekniset tiedot	46
Käyttöönotto	37	Asennus	47
Päivittäinen käyttö	37	Sähköliitäntä	47
Ruoanvalmistustaulukot	42	Ympäristönsuojelu	47
Hoito ja puhdistus	43	IKEA-TAKUU	48

Oikeus muutoksiin pidätetään

Turvallisuusohjeet

i Lue tämä käyttöohje huolellisesti ennen laitteen asentamista ja käyttöä, jotta osaat käyttää sitä turvallisesti ja oikein. Pidä käyttöohjeet aina laitteen mukana esimerkiksi muuton yhteydessä tai jos myyt laitteen toiselle. Käyttäjien tulee hallita täydellisesti laitteen käyttö ja tuntea sen turvallisuusominaisuudet.

Käyttötarkoitus

- Älä jätä laitetta ilman valvontaa toiminnan aikana.
- Laitte on tarkoitettu ainoastaan kotitalouskäyttöön.
- Älä pidä laitetta työtasona tai säilytystilana.
- Älä säilytä tulenarkoja nesteitä, helposti syttyviä tai sulavia esineitä (esimerkiksi muovikelmua, muovia, alumiinia) laitteen sisällä tai sen läheisyydessä.
- Ole varovainen kytkiessäsi sähkölaitteita pistorasiaan laitteen läheisyydessä. Älä anna virtajohtojen päästä kosketukseen kuumun uunin luukun kanssa tai jäädä luukun väliin.
- Älä pidä kosteita astioita ja ruokia uunissa kypsennyksen jälkeen, sillä kosteus voi vahingoittaa emalipintoja tai kalustekaappia.
- Älä yritä korjata laitetta itse välttääksesi vahingot ja laitteen vaurioitumisen. Ota aina yhteys valtuutettuun huoltoliikkeeseen.
- Älä käytä hankausaineita tai teräviä metallikaapimia uunin luukun lasin puhdistamisessa, sillä ne voivat naarmuttaa pintaa, mistä voi olla seurauksena luukun lasin särkyminen.

i Emalipintoja koskeva huomautus

Uunin emalipintoihin käytön aikana syntyvät värimuutokset eivät vaikuta laitteen toimintaan normaalissa ja asianmukaisessa käytössä. Tällaisia muutoksia ei siis katsota viaksi takuuoikeudellisessa mielessä.

Lasten turvallisuus

- Tämä laite on tarkoitettu vain aikuisten käyttöön. Pikkulapsia on valvottava, eikä heidän pidä antaa leikkiä laitteella.
- Pidä kaikki pakkausmateriaalit poissa lasten ulottuvilta. Ne voivat aiheuttaa tukehtumisvaaran.
- Pidä lapset poissa laitteen luota silloin, kun sen luukku on auki.

Yleiset turvallisuusohjeet

- Tämä laite ei ole tarkoitettu fyysisesti, motorisesti tai henkisesti rajoitteisten tai kokeamattomien tai taitamattomien henkilöiden (eikä lasten) käyttöön, ellei heidän turvallisuudestaan vastuussa oleva henkilö valvo ja opasta heitä laitteen käytössä.
- Palovammojen vaara! Uunin sisätila kuumentuu käytön aikana.
- Pysyttele sopivalla etäisyydellä uunista avatessasi luukku ruoanvalmistuksen aikana tai sen päätyttyä, jotta et polta itseäsi uunin sisältä tulevan höyryn ja lämmön vuoksi.

Asennus

- Tarkista, ettei laite ole vaurioitunut kuljetuksessa. Vaurioitunutta laitetta ei saa kytkeä verkkovirtaan. Ota tarvittaessa yhteys jälleenmyyjään.

- Laitteen huoltotyöt saa suorittaa vain valtuutettu huoltoliike. Käytä vain alkuperäisiä varaosia.
- Kalusteeseen sijoitettavia laitteita saa käyttää vasta, kun ne on asennettu sopiviin, määrätysten mukaisiin kalusteisiin ja työtasoihin.
- Laitteen teknisten ominaisuuksien muuttaminen tai muiden muutosten tekeminen laitteeseen on kielletty. Ne voivat aiheuttaa henkilövahinkoja ja laitteen vaurioitumisen.

⚠ Varoitus! Noudata tarkasti sähköliitännän koskevia ohjeita.

Akryyliamidia koskeva varoitus

Tärkeää Tuoreimpien tieteellisten tutkimustulosten mukaisesti erityisesti tärkkelyspitoisten ruokien voimakas ruskistaminen voi aiheuttaa terveysvaaran akryyliamidin vuoksi. Sen vuoksi suosittelemme ruokien kypsennystä mahdollisimman alhaisessa lämpötilassa sekä liiallisen ruskistamisen välttämistä.

Laitteen kuvaus

Laitteen osat

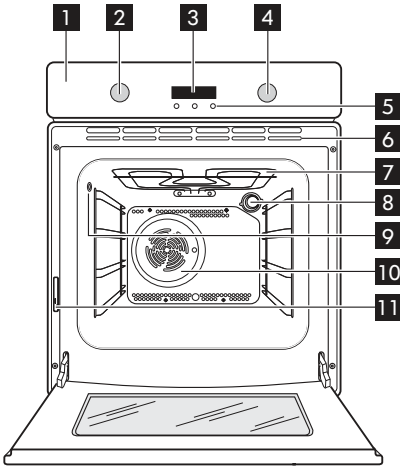

- 1 Käyttöpaneeli
- 2 Lämpötila/ajan valitsin
- 3 Elektroninen ajastin
- 4 Uunin toimintojen valitsin
- 5 Toimintopainikkeet
- 6 Jäähdytyspuhaltimen ilma-aukot
- 7 Grilli
- 8 Uunin lamppu
- 9 Paistomittarin pistorasia
- 10 Puhallin
- 11 Arvokilpi

Uunin varusteet

Uunipannu

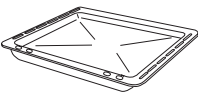

1x

Leivinpelti

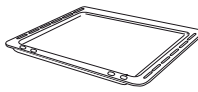

1x

Ritilä

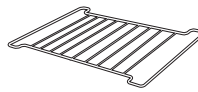

1x

Paistomittari

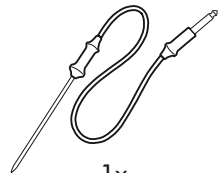

1x

Valitsimet (työntö/veto)

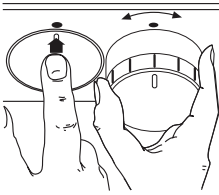

Uunissa on työntö/veto-tyyppiset valitsimet. Valitsimet voidaan painaa alas käyttöpaneelin tasolle silloin, kun uuni ei ole toiminnassa. Lämpötila ja uunin toiminto asetetaan kiertämällä työntö/veto-valitsinta myötäpäivään.

Käyttöönotto

i Poista kaikki pakkausmateriaalit sekä uunin ulko- että sisäpuolelta ennen kuin käytät laitetta. Älä irrota arvokilpeä.

Kun laite kytketään verkkovirtaan tai sähkökatkon esiintyessä, ajastimen merkkivalo vilkkuu.

Aseta kellonaika lämpötilan/ajan valitsimella. Vilkkuminen lakkaa noin viiden sekunnin kuluessa ja kello näyttää asetettua aikaa.

Uuni toimii vasta sen jälkeen, kun kellonaika on asetettu.

Uuden laitteen puhdistaminen

Puhdista laite ennen ensimmäistä käyttökertaa. Pese varusteet ja uunin sisäpinnat lämpimällä vedellä ja miedolla pesuaineella käyttäen pehmeää puhdistusliinaa.

Päivittäinen käyttö

Uunin toimintojen valitseminen

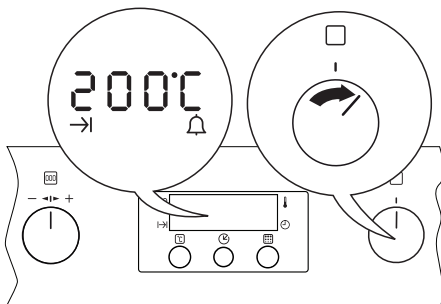

Kuumenna uuni sen jälkeen tyhjänä.

Ensikäyttö

Käännä uunin toimintojen valitsin asentoon  ja anna uunin toimia 45 minuuttia maksimilämpötilassa, jotta sisäpintoihin valmistuksen yhteydessä jääneet aineet palavat pois. Varusteet voivat kuumentua enemmän kuin normaalikäytössä. Ensikäytön aikana uunista saattaa tulla epämiellyttävää hajua. Tämä on normaalia. Tuuleta huone hyvin.

1. Käännä uunin toimintojen valitsin haluamasi toiminnon kohdalle. Näytössä näkyy ehdotuslämpötila. Uuni alkaa kuumentua.
2. Kun asetettu lämpötila on saavutettu, laitteesta kuuluu merkkiääni (4 lyhyttä piippausta).

Uunin lämpötilan asettaminen

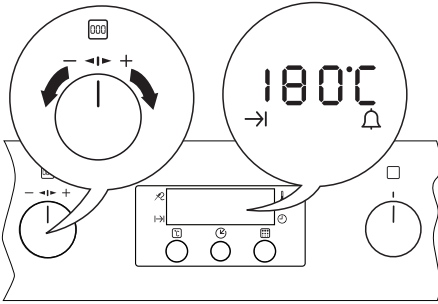

Säädä lämpötila kääntämällä lämpötilan/ ajan valitsinta. Lämpötilan voi asettaa välille 30-250 °C (ylä- ja alalämpötoiminnossa 285 °C). Arvo muuttuu 5 °C:n portain.

Lämpötilan tarkistaminen

Paina lämpötilan painiketta [°C]. Senhetkinen uunin lämpötila näkyy näytössä.

Lämpötilan ilmaisun

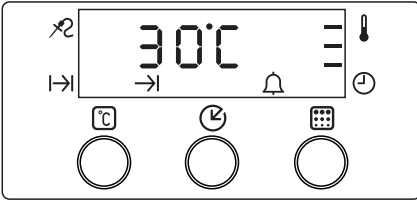

Kun uunin toiminto on asetettu, palkit syttyvät hitaasti yksi kerrallaan ilmaisten uunin lämpötilan. Palkit sijaitsevat näytön oikeassa reunassa. Kukin palkki vastaa tiettyä lämpötila-alueita asetetusta lämpötilasta riippuen. Ensimmäinen palkki syttyy, kun uuni on kuumentunut 40 °C:n lämpötilaan. Esimerkki: kun lämpötila on asetettu arvoon 200 °C, palkit syttyvät seuraavasti:

1 palkki	40-90 °C
2 palkkia	90-150 °C
3 palkkia	150-200 °C

Jälkilämmön ilmaisun

Kun uuni on kytketty pois toiminnasta, palkit ilmaisevat jälkilämmön. Kun uunin lämpötila laskee alle 40 °C, mikään palkeista ei pala.

Uunin kytkeminen pois toiminnasta

Käännä uunin toimintojen valitsin Pois toiminnasta -asentoon.

Näytön kytkeminen pois toiminnasta

i Voit säästää energiaa kytkemällä aika-näytön pois toiminnasta.

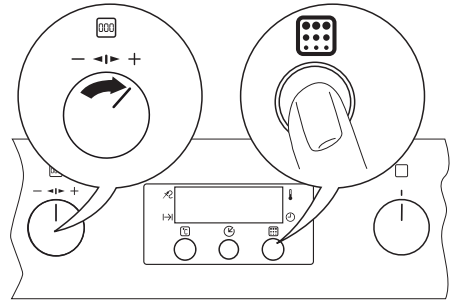

1. Kytke uuni pois toiminnasta.
2. Käännä lämpötilan/ajan valitsin oikealle ja pidä siinä asennossa.
3. Paina Pyro-painiketta [grid], kunnes näyttö sammuu.

Kellonäyttö palautetaan näkyviin suorittamalla edellä kuvatut toimenpiteet uudelleen.

i Kun kytket laitteen uudelleen toimintaan, näyttö syttyy automaattisesti.

Automaattinen virrankatkaisu

Laitte kytketty pois toiminnasta jonkin ajan kuluttua:

- jos et katkaise virtaa laitteesta,
- jos et muuta uunin lämpötilaa.

Uunin lämpötila	Poiskytketyms-aika
30-115 °C	12 h
120-195 °C	8,5 h
200-245 °C	5,5 h
250-285 °C	3,0 h

Lapsilukko

Kun lapsilukko on kytketty toimintaan, uunia ei voi käyttää.

 Tarkista, ettei mitään uunin toimintoa ole asetettu.

1. Käännä lämpötilan/ajan valitsinta vasemmalle ja pidä valitsin siinä asennossa.











2. Paina valintapainiketta, kunnes näytössä näkyy viesti SAFE.

Lapsilukko on kytketty toimintaan.

3. Lapsilukko kytketään pois toiminnasta tekemällä edellä kuvatut toimenpiteet uudelleen.

Viesti SAFE häviää näkyvistä. Nyt uunia voi taas käyttää.

Uunin toiminnot

Uunin toiminto	Käyttökohde
	Pois toiminnasta
	Ylä- ja alalämpö - Sekä ylä- että alavastus ovat toiminnassa. Paistaminen yhdellä kannatintasolla.
	Ylälämpö - Vain uunin ylävastus on toiminnassa. Valmiiden ruokien lopukypsennys.
	Alalämpö - Vain uunin pohjassa oleva alavastus on toiminnassa. Rapea- tai mureapohjaisten kakkujen paistaminen.
	Grilli - Matalien ja pienten ruokamäärien grillaus ritilän keskellä. Leivän pahtaminen.
	Suuri grilli - Koko grillivastus on toiminnassa. Matalien ja suurten ruokamäärien grillaus. Leivän pahtaminen.
	Lämpögrilli - Grillivastus ja puhallin toimivat yhdessä, ja puhallin kierrättää kuumaa ilmaa ruoan ympärillä. Suurikokoisten lihapalojen paistaminen.
	Kiertoilma - Saman paistolämpötilan vaativien ruokien paistaminen samanaikaisesti useammalla kannatintasolla ilman, että tuokset sekoittuvat.
	Pizza - Alavastus kohdistaa lämmön suoraan pizzan, piiraan tai pastojoiden pohjaan, ja puhallimen kierrättämä ilma kypsentää pizzan tai piiraan täyteen.
	Sulatus - Pakasteiden sulattaminen. Lämpötilan valitsimen on oltava Pois toiminnasta -asennossa.
	Pyrolyysipuhdistus - Uuni kuumenee noin 500 °C:n lämpötilaan, jolloin ruokaraiskeet palavat pois.

Turvatermostaatti

Vaarallisen ylikuumenemisen välttämiseksi (laitteen virheellisen käytön tai vioittuneiden osien vuoksi) uunissa on turvatermostaatti, joka keskeyttää virransyötön. Virta kytkeytyy automaattisesti uudelleen, kun lämpötila on laskenut normaalille tasolle.

Jos turvatermostaatti ei toimi oikein, älä yritä korjata sitä itse. Ota yhteys valtuutettuun huolto-oliikkeeseen.

Jäähdytyspuhallin

Jäähdytyspuhallin (ei näkyvässä) pitää etupaneelin, valitsimet ja luukun kahvan viileinä. Jäähdytyspuhallin käynnistyy automaattisesti, kun uuni kytketään toimintaan. Kuuma ilma poistuu uunin luukun kahvan vieressä olevien ilmanpoistoaukkojen kautta. Puhallin voi toimia vielä senkin jälkeen, kun uuni kytketään pois toiminnasta, jotta valitsimet pysyvät viileinä.

Mekaaninen lapsilukko

Laitteessa on kiinteä lapsilukko, joka on toimitettaessa kytketty toimintaan. Lapsilukko sijaitsee uunin käyttöpaneelin alapuolella, oikealla puolella.

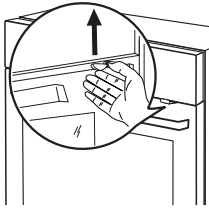

Uunin luukku avataan lapsilukon ollessa kytkettynä painamalla lukituksen vipua ylöspäin kuvan mukaisesti. Sulje luukku vetämättä lapsilukon vipua.

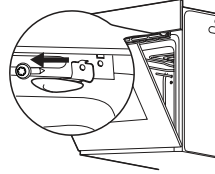

Voit poistaa lapsilukon käytöstä avaamalla uunin luukun ja ruuvaamalla lukituksen irti uunin varustepussista löytyvän ruuviavaimen avulla.

Kellotoiminnot

Symboli	Toiminto	Kuvaus
→	Toiminta-aika	Tällä kellotoiminnolla asetetaan uunin toiminta-aika.
→	Päättymisaika	Uunin poiskytketymsajan asettaminen.
→ →	Toiminta-aika ja päättymisaika yhdessä	Ajastetun käynnistyksen asettaminen.
🔔	Hälytinajastin	Hälytinajastimen asettaminen. Kun aika on kulunut loppuun, uunista kuuluu merkkiäni.
🕒	Kello	Kellonajan asettaminen.
🍲	Paistomittari	Mittaa ruoan sisälämpötilan paistettaessa suurikokoisia lihapaloja.

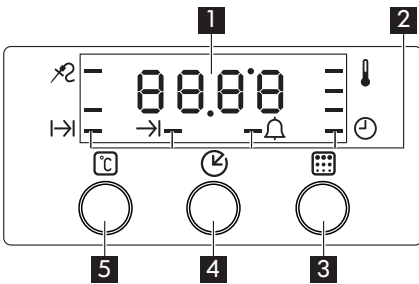

- 1** Ajan ja lämpötilan näyttö.
- 2** Toimintojen merkkivalot.
- 3** Pyrolyysipuhdistuksen vahvistuspainike
- 4** Valintapainike
- 5** Nykyisen lämpötilan painike.

Kellotoimintojen asettaminen

- Paina valintapainiketta (🕒), kunnes halunasi toiminnon merkkivalo vilkkuu.



- Voit asettaa ajan tai muuttaa aikaa lämpötilan/ajan säätimellä viiden sekunnin ku-

luessa. Sen jälkeen asetettu aika alkaa kulua.



Jäljellä olevan ajan tarkistaminen

Paina valintapainiketta , kunnes haluamasi kellotoiminnon symboli alkaa vilkkua ja näytössä näkyy asetettu tai jäljellä oleva aika.



Hälytinajastin

1. Paina valintapainiketta , kunnes hälytinajastimen symboli  alkaa vilkkua.
2. Aseta hälytysaika lämpötilan/ajan valitsimella.
3. Kun aika on kulunut loppuun, uunista kuuluu noin minuutin pituinen merkkiääni. Näytössä näkyy vilkkuvana 00.00.
4. Voit pysäyttää vilkkumisen ja vaientaa merkkiäänen painamalla jotakin painiketta.

Toiminta-aika

1. Aseta haluamasi uunin toiminto ja lämpötila.
2. Paina valintapainiketta , kunnes toiminta-ajan symboli  alkaa vilkkua.
3. Aseta toiminta-aika lämpötilan/ajan valitsimella.
4. Kun asetettu aika on kulunut, uunista kuuluu kahden minuutin pituinen merkkiääni. Näytössä näkyy vilkkuvana 00.00. Uuni kytkeytyy automaattisesti pois toiminnasta.
5. Voit pysäyttää vilkkumisen ja vaientaa merkkiäänen kääntämällä uunin toimintojen valitsimen asentoon 0 tai painamalla jotain painiketta.

Päätymisaika



1. Aseta haluamasi uunin toiminto ja lämpötila valitsimilla.
2. Paina valintapainiketta , kunnes päätymisaajan symboli  alkaa vilkkua.
3. Aseta päätymisaika lämpötilan/ajan valitsimella.
4. Kun asetettu aika on kulunut, uunista kuuluu kahden minuutin pituinen merkkiääni. Näytössä näkyy vilkkuvana 00.00.





Voit pysäyttää vilkkumisen ja vaientaa merkkiäänen kääntämällä uunin toimintojen valitsimen asentoon 0 tai painamalla jotain painiketta.

5. Uuni kytkeytyy automaattisesti pois toiminnasta.

Toiminta-aika

ja päätymisaika yhdessä

 Valitsemalla sekä toiminta-ajan  että päätymisaajan  voit asettaa uunin kytkeytymään kellonajan ja pois toiminnasta automaattisesti **myöhempänä ajankohtana**.



- Aseta haluamasi uunin toiminto ja lämpötila valitsimilla.
- Aseta ruoan vaatima paistoaika toiminta-ajan  toiminnolla.
- Aseta aika, jolloin ruoan on määrä olla valmista, päätymisaajan  toiminnolla.
- Toiminta-ajan  ja päätymisaajan  symbolit syttyvät, ja lämpötila näkyy näytössä.
- Uuni kytkeytyy automaattisesti toimintaan lasketun kellonajan mukaisesti ja pois toiminnasta asetetun toiminta-ajan kuluttua.

Paistomittari

Paistomittari mittaa lihan sisälämpötilan. Kun liha saavuttaa asetetun lämpötilan, uuni kytkeytyy automaattisesti pois toiminnasta.

 Laitteessa on hyvä käyttää ainoastaan suositeltua paistomittaria

 **Varoitus!** Paistomittari on kuuma. Palovammojen vaara! Ole varovainen, kun vedät paistomittarin kärjen pois ruoasta ja irrotat pistokkeen.

1. Työnnä paistomittarin pistoke uunin sivuseinässä olevaan pistorasiaan.
2. Työnnä paistomittarin kärki lihan keskikohtaan.
3. Paina valintapainiketta , kunnes paistomittarin merkkivalo  alkaa vilkkua.
4. Aseta haluamasi lihan sisälämpötila lämpötilan/ajan valitsimella. Lämpötilan voi asettaa välille 30-99 °C.

Katso taulukossa mainitut suosituslämpötilat.



5. Aseta haluamasi uunin toiminto ja lämpötila valitsimilla.
6. Kun liha saavuttaa asetetun sisälämpötilan, uuni kytkeytyy automaattisesti pois toiminnasta.
7. Irrota paistomittari.

Suositellut lihan sisälämpötilat	
50 °C	Raaka (punainen sisältä)

Suositellut lihan sisälämpötilat	
60 °C	Puolikypsä
70 °C	Kypsä

Jos kypsyytaso ei ole riittävä, aseta korkeampi sisälämpötila edellä kuvatulla tavalla.

Ruoanvalmistustaulukot

Paino (kg)	Ruoka	Uunin toiminto	Taso	Uunin lämpötila (°C)	Paistoaika (min)
1	Porsas/lammas		2	180	100-110
1	Vasikka/nauta		2	190	70-100
1,2	Kana/kaniini		2	200	70-80
1,5	Ankka		1	160	120-150
3	Hanhi		1	160	150-200
4	Kalkkuna		1	180	210-240
1	Kala		2	190	30-40
1	Täytetyt paprikat, tomaatit, uuniperunat		2	190	50-70
	Kakut		2	160	45-55
1	Piiraat		2	160	80-100
	Pikkuleivät		3	140	25-35
2	Lasagne		2	180	45-60
1	Vaalea leipä		2	190	50-60
1	Pizza		1	190	25-35

⚠ Varoitus! Älä laita uunin pohjalle alumiinifoliota, leivinpeltejä tai paistinpannaa. Kerääntyvä lämpö voi vahingoittaa emalipintaa.

⚠ Varoitus! Pidä uunin luukku aina kiinni ruoanvalmistuksen aikana, myös

grillattaessa. Ole varovainen avatessasi alaspäin avautuvaa uunin luukku. Älä anna luukun pudota auki, vaan pidä kiinni luukun kahvasta, kunnes luukku on kokonaan auki.

Hoito ja puhdistus

- ⚠ **Varoitus!** Katkaise virta laitteesta ja anna sen jäähtyä ennen puhdistusta.
- ⚠ **Varoitus!** Turvallisuussyistä laitetta ei saa puhdistaa höyrypesulaitteella tai painepesurilla.
- ⚠ **Varoitus!** Pidä uuni aina puhtaana. Erityisesti rasvapannuun kerääntyvä rasva tai muut ruoka-aineet voivat aiheuttaa tulipalon.

Laitteen ulkopinnat

- Puhdista laitteen etupinnat lämpimällä vedellä ja miedolla pesuaineella käyttäen pehmeää puhdistusliinaa.
- Käytä metallisten pintojen puhdistuksessa tavallisia puhdistusaineita.
- Älä käytä hankausaineita ja karkeita pesusieniä.

Uunin sisäpinnat

- Kytke uunin valo ennen puhdistusta.
- Puhdista sisäpinnat lämpimällä vedellä ja miedolla puhdistusaineella käyttäen pehmeää puhdistusliinaa. Anna pintojen lopuksi kuivua.

Varusteet

Pese kaikki uunipellit, ritilät ja kannattimet jokaisen käytön jälkeen lämpimällä vedellä ja miedolla puhdistusaineella käyttäen pehmeää pesuliinaa. Kuivaa lopuksi hyvin. Voit liottaa varusteita lyhyen aikaa puhdistuksen helpottamiseksi.

Uunin luukun puhdistaminen

Uunin luukussa on neljä päällekkäin asetettua lasia. Voit helpottaa luukun puhdistamista irrottamalla luukun ja lasilevyt.

- ⚠ **Varoitus!** Uunin luukku voi vahingossa sulkeutua, jos yrität irrottaa lasilevyt luukun ollessa paikallaan.

Uunin luukun ja lasilevyjen irrottaminen

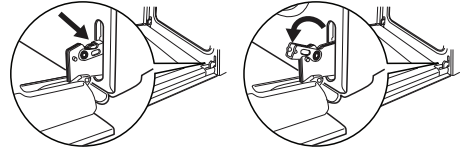

Avaa luukku kokonaan auki.

Nosta ja käännä saranoiden kohdalla olevia vipuja.

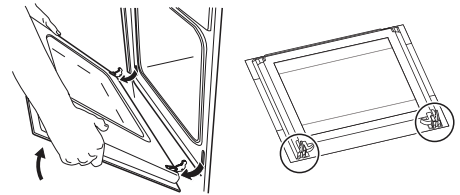

Sulje uunin luukku noin 45°:een kulmaan. Vedä luukkua sen jälkeen eteenpäin ja irrota se paikaltaan.

Aseta luukku tukevalle pinnalle pehmeän kankaan päälle.

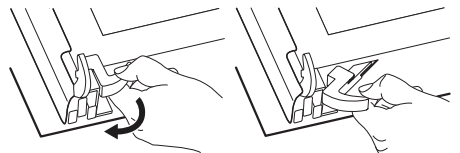

Vapauta lukitusjärjestelmä, jotta voit irrottaa lasilevyt.

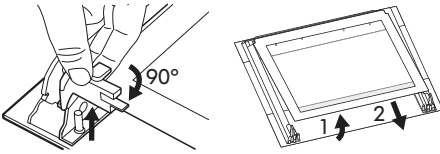

Käännä kiinnittimiä 90° ja vedä ne irti paikoiltaan.

Nosta lasilevyt pois paikaltaan yksi kerrallaan. Irrota ensiksi päällimmäinen lasi.

Puhdista lasit vedellä ja miedolla puhdistusaineella. Kuivaa huolellisesti.

Luukun ja lasilevyjen kiinnittäminen takaisin paikalleen

Puhdistettuasi lasilevyt ja luukun laita ne takaisin paikalleen suorittamalla toimenpiteet päinvastaisessa järjestyksessä. Varmista, että lasit tulevat oikeaan järjestykseen.

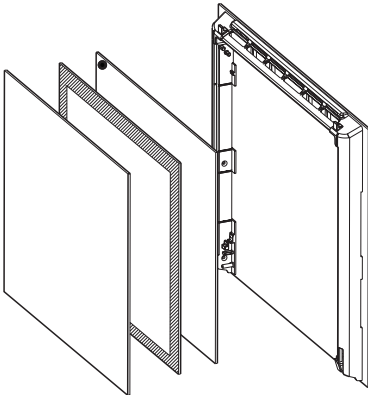

Tarkista, että sisemmät lasilevyt tulevat oikeille paikoilleen kuvan mukaisesti.

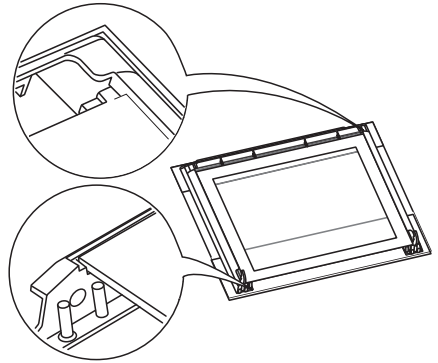

Kannattimet

Kun puhdistat uunin sivuseiniä, irrota kannattimet.

1

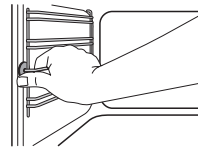

2

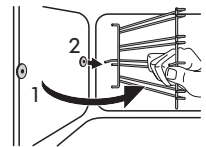

Vedä kannattimia etuosasta seinästä pois päin.

Irrota kannattimet sen jälkeen takaosasta.

Kiinnitä kannattimet takaisin paikalleen päinvastaisessa järjestyksessä.

Tärkeää Ohjaintappien pyöreiden päiden tulee olla eteenpäin.

Pyrolyysipuhdistus

⚠ Varoitus! Uuni kuumenee hyvin korkeaan lämpötilaan

pyrolyysipuhdistuksen aikana. Palovammojen vaara!

1. Poista uunista kaikki irrotettavat osat, mukaan lukien kannattimet ja paistomittari.
2. Poista karkea lika etukätein käsin.
3. Käännä uunin toimintojen valitsin pyrolyysipuhdistuksen  kohdalle.

Pyro vilkkuu näytössä.

4. Vahvasta painamalla pyrolyysipuhdistuksen painiketta .
5. Pyrolyysipuhdistus käynnistyy ja teksti **Pyro** jää näkyviin näyttöön.

i Pyrolyysipuhdistus kestää 2 tuntia 45 minuuttia. Älä avaa uunin luukkuja ennen puhdistuksen päättymistä. Muussa tapauksessa toimenpide keskeytyy.

i Uunin lämpötilan noustua tiettyyn arvoon luukku lukkiutuu automaattisesti palovammojen estämiseksi. Kun uuni on jäähtynyt, luukun lukitus vapautuu automaattisesti.

Uunin lampun vaihtaminen ja suojalasin puhdistaminen

⚠ Varoitus! Katkaise virta laitteesta ja kytke laite irti verkkovirrasta ennen kuin

vaihdat uunin lampun (katso kohta Laitteen kuvaus).

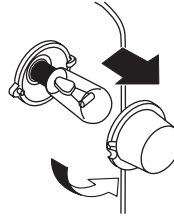

1. Irrota suojalasi kiertämällä sitä vastapäivään. Puhdista suojalasi.
2. Vaihda tarvittaessa vanhan lampun tilalle uusi: 40W, 230V (50Hz), lämmönkestävyys 300 °C (kanta: E14).
3. Kiinnitä suojalasi takaisin paikalleen.

Käyttöhäiriöt

Ongelma	Mahdollinen syy	Ratkaisu
Uuni ei toimi.	Tarvittavia asetuksia ei ole tehty.	Tarkista, onko uunin toiminto ja lämpötila valittu.
Uuni ei toimi.	Laitetta ei ole kytketty oikein verkkovirtaan ja/tai laitteeseen ei tule jännitettä.	Tarkista, onko laite kytketty oikein verkkovirtaan ja tuleeko siihen jännitettä.
Lämpötilan merkkivalo ei syty.	Tarvittavia asetuksia ei ole tehty.	Valitse uunin toiminto ja lämpötila.
Uunin valo ei toimi.	Uunin lamppu on palanut.	Vaihda uuni lamppu.
Pyrolyysipuhdistus ei toimi (näytössä näkyy C2).	Paistomittaria ei ole poistettu uunista.	Irrota paistomittari. Sulje uunin luukku, käännä valitsin Poistominnasta -asentoon ja käynnistä toiminto uudelleen noudattamalla kohdan Pyrolyysipuhdistus ohjeita.
Pyrolyysipuhdistus ei toimi (näytössä näkyy C3).	Uunin luukku on auki.	Sulje luukku. Käynnistä toiminto uudelleen noudattamalla kohdan Pyrolyysipuhdistus ohjeita.
Höyryä ja kosteutta muodostuu ruokaan ja uunin sisälle.	Ruoka on jätetty uuniin liian pitkäksi ajaksi.	Älä jätä ruokia uuniin 15-20 minuuttia pidemmäksi ajaksi kypsennyksen jälkeen.

Ongelma	Mahdollinen syy	Ratkaisu
Näytössä näkyy 12.00 ja kellon merkkivalo vilkkuu.	Sähkökatkos.	Aseta kellonaika uudelleen.
Näytössä näkyy F11.	Paistomittarin pistoke ei ole kunnolla pistorasiassa.	Työnnä paistomittarin pistoke kunnolla uunin sivuseinässä olevaan pistorasiaan.

Jos laitteen käytössä on ongelmia, yritä ensin selvittää ongelma itse. Jos ongelma ei ratkea, ota yhteys jälleenmyyjään tai valtuutettuun huoltoliikkeeseen.

 Valtuutetun huoltoliikkeen käynnistä aiheutuvat kulut voidaan veloittaa myös takuuajana, mikäli toimintahäiriö on aiheutunut virheellisen käytön tai valtuuttamattoman henkilön suorittaman asennuksen vuoksi.

Tekniset tiedot

Sisämitat	Leveys Korkeus Syvyys	395 335 400
Tilavuus	53 litraa	
Suurimman leivinpellin koko (nettopinta)	1130 cm ²	
Alalämpövastus	1000 W	
Ylälämpövastus	800 W	
Koko uuni (ylä- ja alalämpövastus)	1800 W	
Grilli	1650 W	
Suuri grilli	2450 W	
Lämpögrilli	1675 W	
Kiertoilmatointo	2025 W	
Pizzatoiminto	2025 W	
Pyrolyysipuhdistus	2450 W	
Uunin lamppu	40 W	
Jäähdytyspuhallin	25 W	
Kiertoilmapuhaltimen moottori	25 W	
Kokonaisteho ¹⁾	2540 W	
Toimintojen lukumäärä	10	
Energiankulutus	0,78 kWh	
Energiankulutus normaalikäytössä alalämpötoiminnossa	0,79 kWh	

Energiankulutus normaalikäytössä kiertöilmatoiminnossa	0,78 kWh
--	----------

1) Sähköliitännän tiedot, jännite ja kokonaisteho on merkitty arvokilpeen (katso kohta Laitteen kuvaus).

Asennus

⚠️ Huomio Lue asennusohjeet.

⚠️ Varoitus! Laitteen asennus on annettava ammattitaitoisen asentajan tehtäväksi.

Muussa tapauksessa takuu ei vastaa mahdollisista vahingoista.

- Tarkista, että asennusaukon mitat ovat oikeat, ennen kuin asennat laitteen keittiökämlusteen sisään.
- Asennuksessa tulee käyttää sähköiskusuojausta.
- Voimassa olevien määräysten mukaisesti kaikki sähköiskuilta suojaavat osat on kiinnitettävä siten, ettei niitä voi irrottaa ilman työkaluja.

- Laite voidaan asentaa siten, että sen takaseinä ja toinen kylki ovat toista korkeampaa laitetta tai seinää vasten. Laitteen toisen kyljen on oltava samankorkuisen laitteen tai kalusteen vieressä.
- Asennuskaapin tukevuuden tulee vastata standardin DIN 68930 vaatimuksia.
- Kalusteeseen asennettavissa uuneissa ja keittotasoisissa on mukana erityiset kiinnitysvälineet. Turvallisuussyistä vain saman valmistajan laitteiden yhdistäminen on sallittua.

Sähköliitäntä

⚠️ Varoitus! Sähköliitäntä on annettava ammattitaitoisen sähköasentajan tehtäväksi.

- Valmistaja ei vastaa vahingoista, ellei näitä turvallisuusohjeita ole noudatettu.
- Maadoita laite turvallisuusmääräysten mukaisesti.
- Tarkista, että arvokilvessä mainittu jännite ja virtalaji vastaavat laitteen asennuspainkan arvoja.
- Laitteen mukana toimitetaan virtajohto, jossa ei ole pistoketta.
- Sähköosien asennuksen tai vaihdon saa suorittaa vain valtuutettu huoltoliike.
- Kytke pistoke maadoitettuun pistorasiaan.
- Älä käytä jakorasioita, liittimiä tai jatkojohtoja. Tulipalon vaara.

- Varmista, että laitteen verkkovirtakytkentä on hyvin ulottuvilla laitteen asennuksen jälkeen.
- Älä vedä virtajohdosta pistoketta irrottaesasi. Vedä aina pistokkeesta.
- Sähköliitäntään on asennettava kytkin, joka erottaa laitteen kaikki navat sähkövirrasta ja jonka kontaktien väli on vähintään 3 mm. Sopivia erotuslaitteita ovat esimerkiksi suo-jakytkimet, vikavirtakytkimet tai sulakkeet.



Tämä laite vastaa Euroopan yhteisön direktiivejä.

Ympäristönsuojelu

Tuotteeseen tai sen pakkaukseen merkitty symboli , osoittaa, että tätä tuotetta ei saa laittaa sekajätteen joukkoon, vaan se on

toimitettava erilliseen sähkö- ja elektroniikkajätteen keräyspisteeseen.

Asianmukaisella jätehuollolla estetään mahdolliset ympäristö- ja terveyshaitat. Laitetta ei saa purkaa ennen jätehuoltoon luovuttamista eikä laitteen sisälle saa laittaa muita jätteitä.

Tarkempia tietoja tämän tuotteen kierrättämisestä saat kuntasi jäteasioita hoitavalta viranomaiselta, liikkeestä josta tuote on ostettu tai internet sivuiltamme www.electrolux.fi.

Pakkausmateriaalit

Materiaalit, joissa on symboli , ovat kierrätettäviä. Vie pakkausmateriaalit kullekin materiaalille tarkoitettuun keräysastiaan.

IKEA-TAKUU

IKEA-takuun voimassaolo

Tämä takuu on voimassa viisi (5) vuotta laitteen IKEA:sta ostopäivästä lähtien, ellei laitteen nimi ole LAGAN, missä tapauksessa takuu on vain kaksi (2) vuotta. Alkuperäinen ostokuitti vaaditaan ostotodistukseksi. Jos takuu-aikana tehdään huoltotöitä, laitteen tai uusien osien takuu-aika ei pitene sen vuoksi.

Laitteet, joita IKEA:n viiden (5) vuoden takuu ei koske

LAGAN-tuotesarjaan kuuluvat laitteet ja kaikki ennen 1.8.2007 IKEA:sta ostetut laitteet.

Huoltotöiden suorittaja

IKEA:n palveluntarjoaja tarjoaa huollon omien huoltoliikkeidensä tai valtuutettujen huoltoliikkeiden verkoston kautta.

Ennen laitteen käytöstäpoistoa

 **Varoitus!** Kun poistat laitteen lopullisesti käytöstä, toimi seuraavasti:

- Irrota pistoke pistorasiasta.
- Leikkaa johto irti ja hävitä se.
- Irrota luukun lukitus. Tällä tavoin estät lasten loukkuun jäämisen koneen sisälle. Tukehtumisvaara.

Takuun kattavuus

Takuu kattaa laitteessa esiintyvät viat, jotka ovat aiheutuneet valmistus- tai materiaalivirheistä IKEA:sta ostopäivän jälkeen. Tämä takuu koskee vain kotitalouskäyttöä. Poikkeukset on määritetty kohdassa Takuun piiriin kuulumattomat asiat. Takuuaikana vian korjaamisesta aiheutuvat kustannukset, esim. korjaukset, varaosat, työ ja matkakulut, kuuluvat takuun piiriin sillä ehdolla, että laite on korjattavissa ilman erityiskuluja ja että vika liittyy takuunalaaiseen valmistus- tai materiaalivirheeseen. Euroopan yhteisön direktiivi (nro 99/44/EY) ja vastaavat maakohtaiset määräykset ovat voimassa näiden ehtojen mukaisesti. Vaihdetut osat siirtyvät IKEA:n omistukseen.

Ongelman korjaaminen IKEA:n taholta

IKEA:n nimeämä palveluntarjoaja tarkastaa tuotteen ja määrittää oman harkintaansa perustuen, onko tuote tämän takuun alainen. Jos se katsotaan takuun alaiseksi, IKEA:n palveluntarjoaja tai valtuutettu huoltoliike oman harkintaansa perustuen joko korjaa viallisen tuotteen tai vaihtaa sen samanlaiseen tai vastaavaan tuotteeseen.

Takuun piiriin kuulumattomat asiat

- Normaali kuluminen.

- Tahalliset tai laiminlyönnin aiheuttamat vahingot, käyttöohjeiden noudattamisen laiminlyönnin aiheuttamat vahingot, virheellinen asennus tai kytkentä väärään jännitteeseen, kemiallisen tai sähkökemiallisen reaktion aiheuttamat vahingot, ruostuminen, syöpyminen tai vesivahingot mukaan lukien näihin rajoittumatta vesijohtoverkon liian suuri kalkkipitoisuus, epätavallisten ympäristöolosuhteiden aiheuttamat vahingot.
- Kulutusosat mukaan lukien paristot ja lamput.
- Ei toiminnalliset ja koristeosat, jotka eivät vaikuta laitteen normaaliin käyttöön, mukaan lukien naarmut ja mahdolliset värimuutokset.
- Vierasesineiden tai aineiden aiheuttamat vahingossa syntyneet vauriot ja sihtien, vedenpoistojärjestelmien tai pesuainelokeroiden puhdistuksen yhteydessä syntyneet vahingot.
- Seuraavien osien vaurioituminen: keraaminen lasipinta, lisävarusteet, astia- ja ruokailuvälinekorit, syöttö- ja poistoputket, tiivisteet, lamput ja lampun suojukset, näytöt, kytkimet, kotelot ja koteloiden osat, ellei näitä vahinkoja voida osoittaa valmistusvirheiden aiheuttamiksi.
- Tapaukset, joissa vikaa ei löydy huoltohenkilön käynnin aikana.
- Korjaukset, joita eivät ole suorittaneet viimeämme palvelutarjoajat ja/tai valtuutettu huoltoliike, tai jos on käytetty muita kuin alkuperäisiä varaosia.
- Virheellisen tai määräysten vastaisen asennuksen aiheuttamat korjaukset.
- Laitteen käyttö muussa kuin kotitalousympäristössä, ts. ammattikäytössä.
- Kuljetusvahingot. Jos asiakas kuljettaa tuotteen kotiinsa tai muuhun osoitteeseen, IKEA ei ole vastuussa mahdollisista kuljetuksen aikana syntyneistä vahingoista. Jos taas IKEA toimittaa tuotteen asiakkaan toimitusosoitteeseen, toimituksen aikana syntyneet vahingot sisältyvät takuuseen.

- IKEA-kodinkoneen ensiasennuksen kustannukset. Jos IKEA:n palvelutarjoaja tai valtuutettu huoltoliike korjaa tai korvaa kodinkoneen tämän takuun ehtojen alaisuudessa, palvelutarjoaja tai valtuutettu huoltoliike asentaa tarvittaessa korjatun kodinkoneen uudelleen tai asentaa korvaavan laitteen.

Tämä rajoitus ei koske ammattitaitoisen asiantuntijan suorittamaa virheetöntä työtä, jossa on käytetty alkuperäisiä varaosia, laitteen sopeuttamiseksi toisen EU-maan teknisten turvallisuusmääräysten mukaiseksi.

Maakohtaisen lainsäädännön soveltaminen

IKEA:n takuu antaa Sinulle tiettyjä laillisia oikeuksia, jotka kattavat tai ylittävät kaikki maakohtaisesti vaihtelevan paikallisen lainsäädännön vaatimukset. Se ei rajoita mitenkään Kuluttajasuojalain määrittämiä oikeuksia.

Kelpoisuusalue

Palvelut laitteille, jotka on hankittu EU-maassa ja siirretty toiseen EU-maahan, tuotetaan uuden maan normaalien takuehtojen mukaisesti. Palvelun suoritusvelvollisuus takuun rajoissa on olemassa vain, jos:

- laite vastaa sen maan teknisiä vaatimuksia, jossa takuuvaatimus tehdään, ja on asennettu näiden vaatimusten mukaisesti.
- laite vastaa asennusohjeita ja käyttöohjeen turvallisuusohjeita ja on asennettu niiden mukaisesti.

IKEA-laitteiden myynninjälkeinen palvelu:

Pyydämme ottamaan yhteyttä IKEA:n myynninjälkeiseen palveluun osoitteeseen:

1. tämän takuun alaisen korvausvaatimuksen tekeminen,
2. IKEA-keittiökaluksiin tarkoitetun IKEA-laitteen asennukseen liittyvien selväviiden tietojen pyytäminen. Huolto ei anna seuraaviin liittyviä selväviä tietoja:
 - IKEA-keittiön yleinen asennus,
 - sähköliitäntä (mikäli laitteen mukana toimitetaan pistoke ja virtajohto), vesi- ja kaasuliitännät, sillä nämä on annettava valtuutetun huoltoteknikon tehtäväksi.
3. IKEA-laitteen käyttöohjeiden sisältöön ja teknisiin tietoihin liittyvien selvennysten pyytäminen.

Varmistaaksesi, että voimme palvella Sinua parhaalla mahdollisella tavalla, lue huolellisesti tämän oppaan sisältämät asennusohjeet ja/tai käyttöohjeet, ennen kuin otat yhteyttä meihin.

Yhteydenotot palvelua tarvittaessa



Tämän oppaan viimeisellä sivulla on täydellinen luettelo IKEA:n nimeämistä yhteyshenkilöistä sekä heidän puhelinnumeronsa.

Tärkeää Jotta voimme palvella Sinua mahdollisimman nopeasti, pyydämme soittamaan tämän oppaan lopussa mainittuun puhelinnumeroon. Ilmoita aina tässä

oppaassa mainittu asiaasi koskevan laitteen numero. Ennen kuin soitat meille, ota esille asiaasi koskevan laitteen IKEA:n tuotenumero (8-numeroinen koodi).

Tärkeää SÄILYTÄ OSTOKUITTI!

Ostokuitti on ostotodistus, ja se vaaditaan takuuta varten. Huomaa, että kuitissa on mainittu myös IKEA-tuotteen nimi ja numero (8-numeroinen koodi) jokaisesta ostamastasi laitteesta.

Lisäavun tarve

Jos sinulla on muita kuin kodinkoneiden myynninjälkeiseen palveluun liittyviä kysymyksiä, ota yhteys lähimmän IKEA-myymälän puhelintukipalveluun. Suosittelemme, että luet kodinkoneen käyttöohjeen huolellisesti, ennen kuin otat meihin yhteyttä.

Innehåll

Säkerhetsinformation	51	Om maskinen inte fungerar	62
Produktbeskrivning	52	Tekniska data	62
Innan maskinen används första gången		Installation	63
	53	Elektrisk anslutning	64
Daglig användning	54	Miljöskydd	64
Tillagningstabeller	58	IKEA-GARANTI	65
Underhåll och rengöring	59		

Med reservation för ändringar

Säkerhetsinformation

i För din egen säkerhet och för att du skall kunna använda hushållsapparaten på korrekt sätt är det viktigt att du noggrant läser igenom denna bruksanvisning innan du installerar och använder hushållsapparaten. Spara denna bruksanvisning och se till att den följer med hushållsapparaten om du flyttar eller säljer hushållsapparaten. Alla användare måste ha fullgod kännedom om hur hushållsapparaten skall användas och om dess säkerhetsfunktioner.

Korrekt användning

- Lämna inte ugnen utan tillsyn under användning.
- Ugnen är endast avsedd för hushållsbruk.
- Ugnen får inte användas som arbetsyta eller förvaringsplats.
- Placera eller lagra inte brännbara vätskor, eldfångda material eller föremål som kan smälta (t.ex. plastfolie, plast, aluminium) i eller nära ugnen.
- Var försiktig när du ansluter elektriska apparater till eluttag i närheten. Se noga till att kablarna inte kommer i kontakt med ugnens heta ytor eller kläms i ugnsluckan.
- Låt inte fuktiga maträtter stå kvar i ugnen när tillagningen är klar eftersom fukten kan skada emaljen och tränga in i enheterna.
- Försök inte att reparera ugnen på egen hand, detta för att undvika personsador och skador på ugnen. Kontakta alltid kundtjänst.

- Använd inte skarpa rengöringsmedel med slippeffekt eller vassa metallskrapor för att rengöra ugnsluckans glas eftersom dessa kan repa ytan, vilket i sin tur kan leda till att glaset spricker.

i Anmärkning om emaljbeläggning

Färgförändringar på emaljbeläggningen, som ett resultat av användningen, påverkar inte ugnens lämplighet för normal och korrekt användning. De utgör därför heller inget fel som täcks av garantin.

Barnsäkerhet

- Denna ugn får endast användas av vuxna personer. Barn måste övervakas så att de inte leker med ugnen.
- Håll allt förpackningsmaterial utom räckhåll för barn. Risk för kvävning föreligger.
- Håll barn borta från ugnen när luckan är öppen.

Allmän säkerhet

- Denna ugn är inte avsedd att användas av personer (även barn) med nedsatt fysisk, sensorisk eller mental förmåga, eller om de har bristande erfarenhet och kunskap, om de inte instrueras och övervakas av en person som ansvarar för deras säkerhet.
- Risk för brännskador! Ugnens insida blir het under användning.
- Håll dig på avstånd från ugnen när du öppnar ugnsluckan under tillagning, eller när maten är klar, så att du inte står i vägen för den ånga eller värme som kan strömma ut när luckan öppnas.

Installation

- Kontrollera att ugnen inte har skadats under transporten. Nätanslut inte ugnen om den är skadad. Kontakta leverantören vid behov.
- Reparationer av denna ugn får endast utföras av en auktoriserad servicetekniker. Använd endast originaldelar vid reparationer och utbyten.
- Inbyggnadsprodukter får endast användas efter inbyggnad i lämplig inbyggnadsenhet och med arbetsytor som följer tillämpliga standarder.
- Modifiera inte denna produkt och ändra inte dess specifikationer. Risk för personskador och skador på ugnen föreligger.

⚠ Varning Följ noga instruktionerna om elektriska anslutningar.

Information om akrylamid

Viktigt Enligt de senaste vetenskapliga rönen kan intensiv bryning av mat, särskilt produkter som innehåller stärkelse, orsaka hälsorisker på grund av akrylamid. Vi rekommenderar därför tillagning vid så låga temperaturer som möjligt och att inte bryna maträtter för kraftigt.

Produktbeskrivning

Översikt

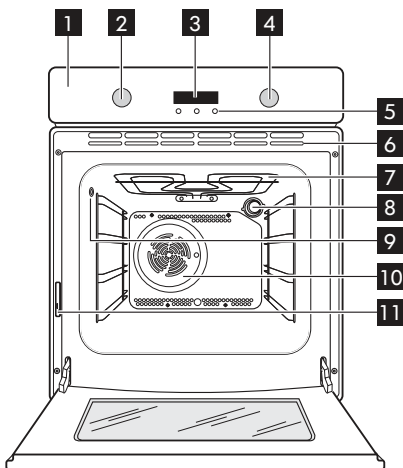

- 1 Kontrollpanel
- 2 Vred för Temperatur/Tid
- 3 Elektronisk timer
- 4 Vred ugnsfunktioner
- 5 Funktionsknappar
- 6 Ventilationsöppningar för kylfläkt
- 7 Grill
- 8 Ugnslampa
- 9 Uttag för matlagningstermometer
- 10 Fläkt
- 11 Typskylt

Tillbehör till ugnen

Långpanna

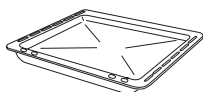

1x

Bakplåt

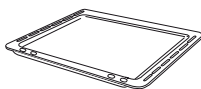

1x

Galler

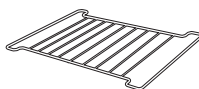

1x

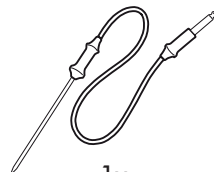
Matlagningstermo-
meter

1x

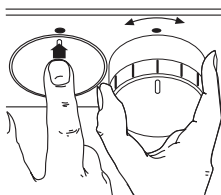
Intryckbara reglage

Denna ugn är försedd med intryckbara kontrollvred. Dessa kontrollvred kan tryckas in i kontrollpanelen när ugnen inte används.

Vrid kontrollvreden medurs för att ställa in temperatur och ugnsfunktion.

Innan maskinen används första gången

i Avlägsna allt förpackningsmaterial som finns både inuti och utanpå ugnen innan du använder ugnen. Ta inte bort typskylten.

Efter anslutning till elnätet eller efter ett strömavbrott blinkar klockans indikering automatiskt.

Använd vredet Temperatur/Tid för att ställa in aktuell tid. Efter cirka 5 sekunder slutar blinkningarna och i klockdisplayen visas den inställda tiden.

Ugnen fungerar inte om inte tiden har ställts in.

Första rengöring

Rengör ugnen innan du använder den första gången. Rengör tillbehören och ugnsutrymmet med en mjuk trasa och en lösning av varmt vatten och diskmedel.

Värm sedan upp ugnen utan mat.

Förvärmning

Vrid ugnsfunktionsvredet till  och låt ugnen vara i drift 45 minuter för att bränna bort eventuella rester i ugnsutrymmet. Tillbehören kan bli hetare än vid normal användning. Under denna period kan ugnen avge en viss lukt. Detta är normalt. Se till att ventiler rummet ordentligt.

Daglig användning

Inställning av ugnsfunktion

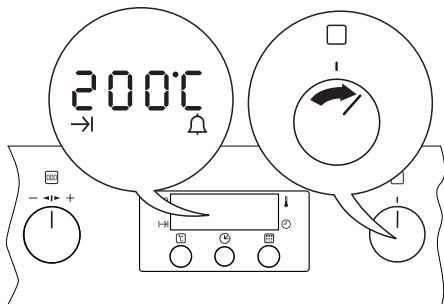

1. Ställ vredet för ugnsfunktioner på den önskade funktionen
I displayen visas ett temperaturförslag.
Ugnen börjar att värmas upp.
2. När inställd temperatur är uppnådd ljuder en signal (4 korta pip).

Inställning av ugnstemperatur

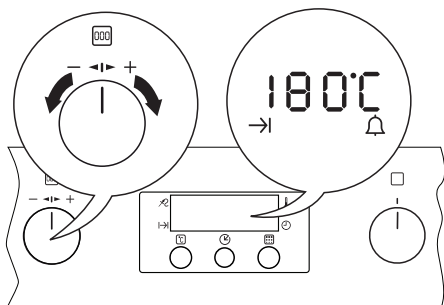

Vrid på vredet Temperatur/Tid för att ställa in temperaturen.

Du kan ställa in temperaturen mellan 30 och 250 °C (285 °C vid traditionell matlagning).
Inställningen sker i steg om 5 °C.

Kontrollera temperaturen

Tryck på temperaturknappen . I displayen visas aktuell ugnstemperatur.

Värmeindikering

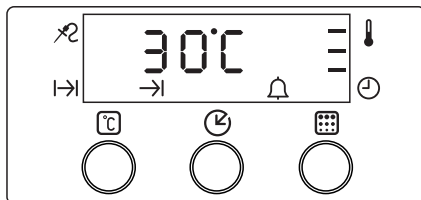

När ugnsfunktionen är inställd tänds staplarna sakta efter varandra för att visa hur mycket ugnen har värmts upp. Staplarna sitter på högra sidan i displayen. Varje stapel motsvarar ett visst temperaturområde, beroende på inställd temperatur. Den första stapeln tänds när ugnstemperaturen är 40 °C.

Till exempel, när du har ställt in temperaturen 200 °C, tänds staplarna enligt följande:

1 stapel	40 °C - 90 °C
2 staplar	90 °C - 150 °C
3 staplar	150 °C - 200 °C

Restvärmeindikering

När ugnen är avstängd visar staplarna restvärmen i ugnen. När ugnstemperaturen understiger 40 °C stängs indikeringen av.

Stänga av ugnen

Ställ vredet för ugnsfunktioner på Av-läget

Avstängning av displayen

 Du kan spara energi genom att stänga av displayen.

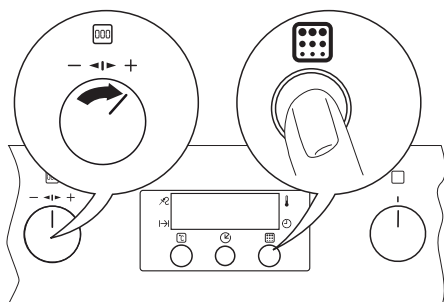

1. Stäng av ugnen.
2. Vrid vredet Temperatur/Tid åt höger och håll det där.
3. Tryck på knappen "Pyrolys"  tills displayen slocknar.

Upprepa ovanstående steg för att sätta på displayen igen.







-  När ugnen slås på igen, tänds displayen automatiskt.

Säkerhetsavstängning

Ugnen stängs av efter en viss tid:

- Om du inte stänger av ugnen;
- Om ugnstemperaturen inte ändras.

Ugnsfunktioner

Ugnsfunktion	Användning
	AV-läge
	Traditionell matlagning - Värmen kommer från både det övre och det undre värmeelementet. För bakning och stekning på en ugnsnivå.
	Övervärme - Värmen kommer endast från det övre värmeelementet. För att slutföra tillagningen av maträtter.
	Undervärme - Värmen kommer endast från det undre värmeelementet. För bakning av kakor med knapriga eller skorpartade bottenar.
	Grill - För grillning av en liten mängd tunna livsmedel i mitten av gallret. För rostning av bröd.
	Max grill - Värmen kommer från hela grillelementet. För grillning av tunna livsmedel i stora mängder. För rostning av bröd.
	Varmluftsgrillning - Här arbetar grillelementet och fläkten tillsammans så att den varma luften cirkulerar runt maträtten. För tillagning av stora köttstycken.





Ugnstemperatur	Avstängningstid
30 - 115 °C	12 timmar
120 - 195 °C	8,5 timmar
200 - 245 °C	5,5 timmar
250 - 285 °C	3,0 timmar

Barnlås

När du aktiverar barnlåset kan ugnen inte användas.

-  Kontrollera att ingen ugnsfunktion är inställd.

1. Vrid vredet Temperatur/Tid åt vänster och håll det där.
2. Tryck på Valknappen tills displayen visar "SAFE".
Barnlåset är aktiverat.
3. Utför ovanstående steg på nytt för att inaktivera barnlåset.
Displayen slutar visa "SAFE". Du kan nu använda ugnen.

Ugnsfunktion	Användning
	Tillagning med varmluft - För att ugnssteka eller tillaga mat som kräver samma tillagningstemperatur, på olika hyllnivåer, utan att smakerna blandas.
	Pizza - Det undre elementet tillför värme direkt till undersidan av pizza, quiche eller pajer medan fläkten cirkulerar luft för att tillaga garneringen eller fyllningen på ovsidan.
	Upptining - För att tina fryst mat. Temperaturvredet måste vara inställt på AV-läget.
	Rengöring med pyrolys – Ugnen värms upp till cirka 500 °C och bränner bort smuts.

Säkerhetstermostat

För att undvika farlig överhettning på grund av felaktig användning av ugnen, eller defekta komponenter, är ugnen utrustad med en säkerhetstermostat som vid behov kopplar bort strömmen. Ugnen sätts automatiskt på igen när temperaturen sjunker.

Försök inte att reparera säkerhetstermostaten på egen hand om det blir något fel på den. Kontakta kundtjänst.

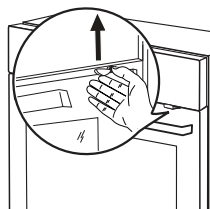

För att öppna ugnen med barnlåset på plats, dra barnlåsets handtag uppåt så som visas i figuren. Stäng luckan utan att dra i barnlåset.

Kylfläkt

Kylfläkten (syns ej) håller kontrollpanelen, reglagen och ugnsluckans handtag svala. När ugnen är påslagen startar fläkten automatiskt. Varm luft strömmar då ut genom ventilationsöppningarna nära ugnsluckans handtag. Fläkten kan vara igång även efter det att ugnen stängs av för att hålla reglagen kalla.

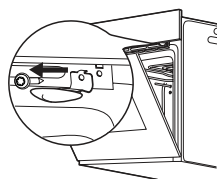



För att demontera barnlåset, öppna ugnsluckan och skruva loss låset med medföljande skruvnyckel som du finner i tillbehörspåsen.

Mekaniskt barnlås

Ugnen levereras med ett monterat och aktiverat barnlås. Det sitter precis under ugnens kontrollpanel på höger sida.

Klockfunktioner

Symbol	Funktion	Beskrivning
→	Koktid	Används för att ställa in hur länge ugnen skall vara påslagen.
→	Stopptid	För att ställa in när ugnen skall stängas av.
→ →	Koktid och Stopptid i kombination	För att ställa in en fördröjd start av hus-hållsapparaten.

Symbol	Funktion	Beskrivning
	Äggklocka	För att ställa in en kort tid för nedräkning. En ljudsignal avges när tiden löper ut.
	Klocka	För att ställa in aktuellt klockslag.
	Matlagningstermometer	Mäter innertemperaturen när stora köttstycken tillagas.

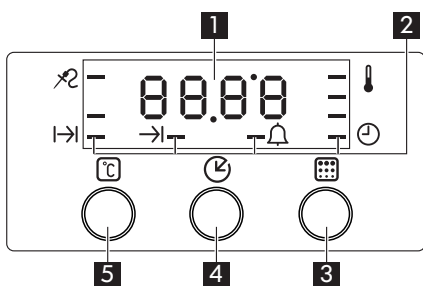

- 1** Tid- och temperaturdisplay.
- 2** Funktionslampan.
- 3** Knapp för att bekräfta rengöring med pyrolysis
- 4** Valknapp
- 5** Knapp för aktuell temperatur.



Inställning av klockfunktioner

- Tryck flera gånger på knappen  tills lampan för önskad funktion blinkar.
- Använd vredet Temperatur/Tid för att inom 5 sekunder ställa in eller ändra tiden. Därefter börjar den inställda tiden att räknas ned.



Kontroll av inställd eller återstående tid

Tryck på Valknappen  tills önskad klockfunktion blinkar och displayen visar inställd eller återstående tid.



Äggklocka

1. Tryck flera gånger på Valknappen  tills indikatorn för Äggklocka  blinkar.
2. Vrid på vredet Temperatur/Tid för att ställa in tiden.
3. När tiden löper ut avges en ljudsignal i cirka 1 minut. Displayen blinkar och visar "00.00".
4. Tryck på valfri knapp för att stänga av ljudsignalen och blinkningarna.

Koktid

1. Ställ in önskad ugnsfunktion och temperatur.
2. Tryck flera gånger på Valknappen  tills indikatorn för Koktid  blinkar.
3. Vrid på vredet Temperatur/Tid för att ställa in koktiden.
4. När tiden löper ut avges en ljudsignal i 2 minuter. Displayen blinkar och visar "00.00".
Ugnen stängs av automatiskt.
5. Vrid ugnsfunktionsvredet till "0" eller tryck på en valfri knapp för att stänga av ljudsignalen och blinkningarna.



Stoptid





1. Använd kontrollvreden för att ställa in önskad ugnsfunktion och temperatur.
2. Tryck flera gånger på Valknappen  tills indikatorn för Stoptid  blinkar.
3. Vrid på vredet Temperatur/Tid för att ställa in Stoptiden.

4. När tiden löper ut avges en ljudsignal i 2 minuter. Displayen blinkar och visar "00.00".
Vrid ugnsfunktionsvredet till "0" eller tryck på en valfri knapp för att stänga av ljudsignalen och blinkningarna.
5. Ugnen stängs av automatiskt.

Koktid 

och Stoptid  **kombination**

 Du kan använda Koktid  och Stoptid  i kombination för att automatiskt sätta på och stänga av ugnen **vid en senare tidpunkt**.



- Använd kontrollvreden för att ställa in önskad ugnsfunktion och temperatur.
- Använd funktionen Koktid  för att ställa in tillagningstiden för maträtten.
- Använd funktionen Stoptid  för att ställa in tiden när maträtten skall vara klar.
- Indikatorerna för Koktid  och Stoptid   tänds och displayen visar temperaturen.
- Ugnen sätts på automatiskt vid den beräknade tiden och stängs av när den inställda koktiden löper ut.

Matlagningstermometer

Matlagningstermometern mäter innetemperaturen när köttstycken tillagas. När köttet uppnår inställd temperatur stängs ugnen av automatiskt.

 Du bör helst endast använda den matlagningstermometer som rekommenderas för denna produkt.







 **Varning** Matlagningstermometern är het! Risk för brännskador! Var försiktig när du avlägsnar matlagningstermometerens spets och kontakt.

1. Sätt i matlagningstermometerens kontakt hela vägen i uttaget på ugnens sidovägg.
2. För in matlagningstermometern så att spetsen hamnar mitt i köttstycket.
3. Tryck flera gånger på Valknappen  tills matlagningstermometerens indikator  börjar att blinka.
4. Använd vredet Temperatur/Tid för att ställa in önskad innetemperatur. Du kan ställa in temperaturen mellan 30 och 99 °C. Se rekommenderade värden i tabellen.
5. Använd vridreglagen för att ställa in önskad ugnsfunktion och temperatur.
6. När köttet uppnår den inställda innetemperaturen stängs ugnen av automatiskt.
7. Avlägsna matlagningstermometern.

Rekommenderade innetemperaturer	
50 °C	röd i mitten
60 °C	rosa i mitten
70 °C	genomstekt

Om tillagningsnivån inte är tillfredsställande, utför ovanstående steg på nytt och ställ in en högre innetemperatur.

Tillagningstabeller

Vikt (kg)	Livsmedel	Ugnsfunktion	Nivå	Ugnstemperatur (°C)	Tillagningstid (minuter)
1	Griskött / Lammkött		2	180	100-110
1	Kalvkött / Nötkött		2	190	70-100
1,2	Kyckling / Hare		2	200	70-80
1,5	Anka		1	160	120-150
3	Gås		1	160	150-200
4	Kalkon		1	180	210-240

Vikt (kg)	Livsmedel	Ugnsfunktion	Nivå	Ugnstemperatur (°C)	Tillagningstid (minuter)
1	Fisk		2	190	30-40
1	Fyllda pepparontomater / Ugnstekt potatis		2	190	50-70
	Snabbkakor		2	160	45-55
1	Paj		2	160	80-100
	Småkakor		3	140	25-35
2	Lasagne		2	180	45-60
1	Franskbröd		2	190	50-60
1	Pizza		1	190	25-35

⚠ Varning Lägg inte ut aluminiumfolie i ugnen och ställ inte stekfat eller bakplåtar på ugnens botten. Emaljen i ugnen kan skadas av hettan som genereras.

⚠ Varning Ha alltid ugnsluckan stängd när du lagar mat, även när du grillar. Var

försiktig när du öppnar ugnsluckan. Låt inte luckan falla ned - håll i luckans handtag tills luckan har öppnats helt.

Underhåll och rengöring

⚠ Varning Stäng av ugnen och låt den kallna före rengöring.

⚠ Varning Av säkerhetsskäl får ugnen inte rengöras med ång- eller högttryckstvätt.

⚠ Varning Var noga med att alltid hålla ugnen ren. Ansamling av fett eller andra matrester kan orsaka brand, särskilt i droppannan.

Ugnens utsida

- Torka av ugnens framsida med en mjuk trasa och en lösning av varmt vatten och diskmedel.
- Använd vanliga rengöringsmedel till metallorna.
- Använd inte skurmedel eller svampar med slipseffekt.

Ugnsutrymme

- Tänd ugnsbelysningen före rengöring.

- Rengör sedan ugnsutrymmet med en mjuk trasa och en lösning av varmt vatten och diskmedel. Låt sedan ugnen självtorika.

Tillbehör

Rengör alla tillbehör (galler, bakplåt, ugnsgar, etc.) med en mjuk trasa och en lösning av varmt vatten och diskmedel efter varje användningstillfälle och torka noga. Blötlägg delarna en stund för att underlätta rengöringen.

Rengöring av ugnsluckan

Ugnsluckan består av fyra glaspaneler monterade ovanpå varandra. Demontera ugnsluckan och glaspanelerna för att underlätta rengöringen.

⚠ Varning Ugnsluckan kan slå igen om du försöker ta bort glaspanelerna när luckan fortfarande är monterad.

Demontering av ugnslucka och glaspaneler

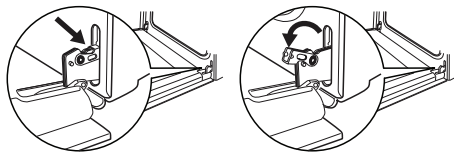

Öppna luckan helt och håll i de två gångjärnen.

Lyft upp och vrid spakarna på de två gångjärnen.

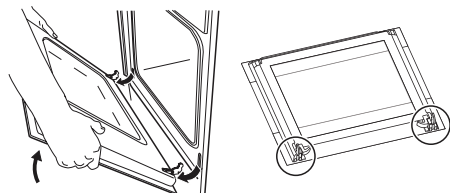

Stäng ugnsluckan till ca. 45°. Drag sedan luckan mot dig och tag bort den från hållarna.

Lägg luckan på ett stadigt och mjukt underlag.

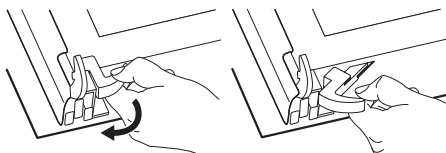

Lossa låssystemet för att ta bort den inre glaspanelen.

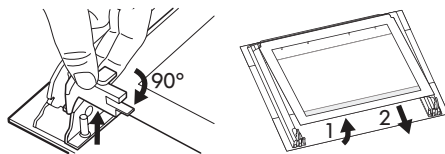

Vrid de två fästena 90° och lossa dem från hållarna.

Lyft och avlägsna försiktigt glaspanelerna, en i taget. Börja med den översta glaspanelen

Rengör glaspanelerna med vatten och handdiskmedel. Torka dem noga.

Montering av ugnslucka och glaspaneler

Sätt tillbaka glaspanelerna och ugnsluckan när rengöringen är klar. Detta görs genom att följa anvisningarna för demontering i omvänd ordning. Var noga med att montera glaspanelerna i rätt ordning.

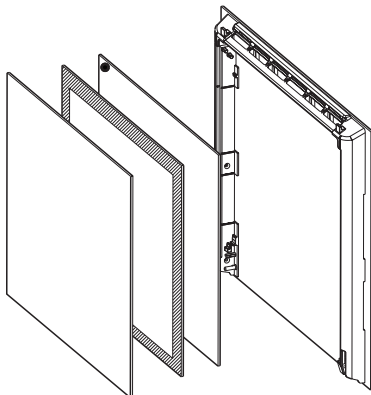

Se till att montera de inre glaspanelerna i rätt hållare, så som visas nedan.

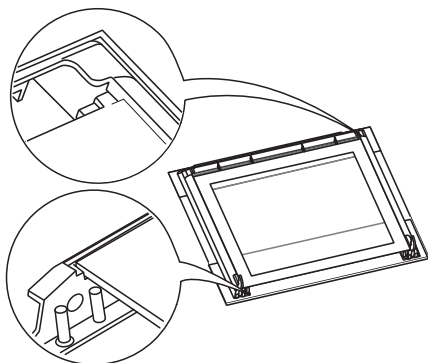

Ugnsstegar

För att rengöra ugnsutrymmets sidoväggar kan ugnsstegarna tas bort.

1

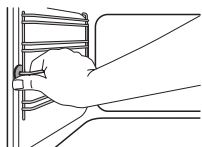

2

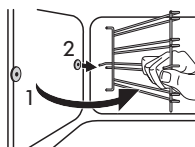

Drag först ut stegarna framtill från ugns- sidan.



Haka sedan av dem baktill.

Sätt tillbaka ugnsstegarna genom att följa anvisningarna ovan i omvänd ordning.

Viktigt Styrtapparnas avrundade ändar skall peka framåt.

Rengöring med pyrolys

⚠ Varning Ugnen blir mycket het vid rengöring med pyrolys! Risk för brännskador!

1. Tag bort alla löstagbara delar från ugnen, även ugnsstegar och matlagningstermometer.
2. Tag bort den värsta smutsen manuellt.
3. Vrid ugnsfunktionsvredet till funktionen Pyrolys . **Pyro** blinkar i displayen.
4. Tryck på knappen Pyrolys  för att bekräfta.
5. Rengöring med pyrolys startar **Pyro** visas fortfarande i displayen.

i Rengöring med pyrolys tar 2 timmar och 45 minuter. Öppna inte luckan förrän rengöringen är klar. Detta avbryter funktionen.

i För att förhindra risken för brännskador låses luckan automatiskt när ugnen uppnår en viss temperatur. När ugnen kallnar låses ugnsluckan automatiskt upp.

Byte av glödlampa och rengöring av lampglas

⚠ Varning Stäng av ugnen och skilj den från eluttaget innan du byter glödlampan (se avsnitt "Produktbeskrivning").

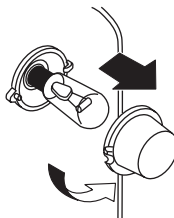

1. Tag bort lampglaset genom att vrida det moturs. Rengör lampglaset.
2. Byt vid behov ut glödlampan med en värmebeständig lampa, 40 watt, 230V (50Hz), 300 °C (sockel: E14).
3. Sätt tillbaka lampglaset.

Om maskinen inte fungerar

Problem	Möjlig orsak	Åtgärd
Ugnen fungerar inte	De nödvändiga inställningarna är inte gjorda	Kontrollera att ugnsfunktion och temperatur är inställd
Ugnen fungerar inte	Ugnen är inte rätt ansluten och/eller eluttaget är strömlöst	Kontrollera att ugnen är korrekt ansluten och att strömförsörjningen fungerar
Temperaturindikeringen tänds inte	De nödvändiga inställningarna är inte gjorda	Välj ugnsfunktion och temperatur
Ugnslampan fungerar inte	Glödlampan är trasig	Byt ut glödlampan
Rengöring med pyrolys fungerar inte (i displayen visas "C2")	Matlagningstermometern är inte borttagen.	Tag bort matlagningstermometern. Stäng ugnsluckan, ställ funktionsvredet på Av-läget och se avsnitt "Rengöring med Pyrolys" för att aktivera funktionen igen
Rengöring med pyrolys fungerar inte (i displayen visas "C3")	Ugnsluckan är öppen.	Stäng ugnsluckan. Se avsnitt "Rengöring med Pyrolys" för att aktivera funktionen igen
Ånga och kondens bildas på maten och i ugnsutrymmet	Maten har fått stå kvar för länge i ugnen	Låt inte maträtter stå i ugnen längre än 15-20 minuter när tillagningen är klar
"12.00" visas i displayen och indikeringen Klocka blinkar	Strömavbrott	Ställ in klockan igen
F11 visas i displayen	Matlagningstermometerns kontakt sitter inte ordentligt i uttaget	Sätt i matlagningstermometerns kontakt ordentligt i uttaget på ugnens sidovägg

Om ett fel uppstår, försök först att åtgärda problemet på egen hand. Kontakta din återförsäljare eller vår serviceavdelning om du inte kan lösa problemet.

i Om du har hanterat ugnen på fel sätt, eller om installationen inte har utförts av en behörig tekniker, och du måste tillkalla en servicetekniker från vår kundtjänst eller din återförsäljare kanske detta besök inte är kostnadsfritt, inte heller under garantitiden.

Tekniska data

Mått (invändiga)	Bredd Höjd Djup	395 335 400
Användbar volym	53 liter	
Maximal yta på bakplåt (netto)	1130 cm ²	

Undre värmeelement	1000 W
Övre värmeelement	800 W
Övervärme + undervärme	1800 W
Grill	1650 W
Max Grill	2450 W
Termisk grill	1675 W
Varmluft	2025 W
Pizza	2025 W
Pyrolys	2450 W
Ugnslampa	40 W
Kylfläkt	25 W
Varmluftsmotor	25 W
Total effekt ¹⁾	2540 W
Antal funktioner	10
Energiförbrukning	0,78 kWh
Energiförbrukning med en standardrätt och undervärme	0,79 kWh
Energiförbrukning med en standardrätt och varmluft	0,78 kWh

1) Information om elektrisk anslutning, nätspänning och total effekt anges på typskylten (se "Produktbeskrivning").

Installation

⚠ Försiktighet Se monteringsanvisningarna för installationen.

⚠ Varning Endast en kvalificerad och kompetent person får installera ugnen. Om du inte kontaktar en kvalificerad och kompetent person gäller inte garantin om skador uppstår.

- Se till att urtagets mått är lämpliga innan du bygger in ugnen i köksenheten.
- Se till att installationen av ugnen förses med ett skydd mot elektriska stötar.

- Enligt gällande bestämmelser måste alla delar som ingår i skyddet mot elektriska stötar vara förankrade på ett sådant sätt att de inte kan demonteras utan verktyg.
- Ugnen kan installeras med dess baksida och ena sidan mot en annan apparat eller vägg som är högre. Den andra sidan måste vara vänd mot en panel eller apparat som har samma höjd.
- Den inbyggda enheten måste uppfylla stabilitetskraven enligt DIN 68930.
- Inbyggda ugnar och spisytor är försedda med speciella anslutningssystem. Av säkerhets skäl får du endast kombinera produkter från samma tillverkare.

Elektrisk anslutning

⚠ Varning Endast en kvalificerad elektriker och kompetent person får utföra den elektriska installationen.

- Tillverkaren ansvarar inte för skador orsakade av att dessa säkerhetsåtgärder inte har följts.
- Jorda ugnen enligt gällande säkerhetsbestämmelser.
- Kontrollera att elnätets spänning och effekt överensstämmer med ugnens märkdata som anges på typskylten.
- Ugnen levereras med en nätkabel utan stickkontakt.
- Elektriska komponenter får endast installeras eller bytas ut av vår serviceavdelning eller annan kvalificerad servicepersonal.
- Använd alltid ett korrekt installerat, stötsäkert och jordat eluttag.

- Använd inte grenuttag, adaptrar eller förlängningskablar. Risk för brand föreligger.
- Se till att stickkontakten är åtkomlig när ugnen har installerats.
- Dra inte i nätkabeln för att koppla loss ugnen från eluttaget - ta tag i stickkontakten.
- Anslut ugnen till elnätet via en fränkskyltare som kan göra ugnen strömlös i alla poler med ett kontaktavstånd på minst 3 mm, t.ex. automatisk linjefrånkopplare, jordfelsbrytare eller säkring.



Denna ugn uppfyller kraven enligt gällande EG-direktiv för CE-märkning.

Miljöskydd

Symbolen  på produkten eller emballaget anger att produkten inte får hanteras som hushållsavfall. Den skall i stället lämnas in på uppsamlingsplats för återvinning av el- och elektronikkomponenter. Genom att säkerställa att produkten hanteras på rätt sätt bidrar du till att förebygga eventuellt negativa miljö- och hälsoeffekter som kan uppstå om produkten kasseras som vanligt avfall. För ytterligare upplysningar om återvinning bör du kontakta lokala myndigheter eller sophämtningstjänst eller affären där du köpte varan.

Förpackningsmaterial

Material märkta med symbolen  kan återvinnas. Kassera förpackningsmaterialen i lämpliga uppsamlingsbehållare för återvinning.

Innan hushållsapparaten kasseras

⚠ Varning Gör på följande sätt för att kassera hushållsapparaten:

- Koppla loss hushållsapparaten från eluttaget.
- Klipp av nätkabeln och kassera den.
- Förstör lucklöset. Detta gör att barn inte kan bli inestängda i hushållsapparaten med risk för deras liv. Risk för kvävning föreligger.

IKEA-GARANTI

Hur länge gäller IKEA garantin?

Garantin gäller i fem (5) år från det datum då du köpte produkten hos IKEA, såvida inte produkten är benämnd LAGAN: för dessa produkter gäller garantin i två (2) år. Försäljningskvittot i original krävs som bevis på köpet. Om servicearbete utförs under garantitiden förlängs därmed inte garantiperioden för produkten eller för de nya delarna.

Vilka produkter täcks inte av IKEAs femåriga garanti?

Sortimentet av produkter som benämns LAGAN och alla produkter inköpta hos IKEA före den 1 augusti 2007.

Vem utför service?

IKEAs serviceleverantör tillhandahåller service genom dess egen organisation eller genom auktoriserade servicepartners.

Vad täcks av denna garanti?

Garantin täcker fel hos produkten som orsakats av bristfällig konstruktion eller materialfel från det datum då produkten köptes hos IKEA. Denna garanti gäller endast användning av produkter för hushållsbruk. Undantagen specificeras nedan i avsnittet "Vad täcks inte av denna garanti?". Under garantiperioden skall kostnaderna täckas för att åtgärda felet, t.ex. reparationer, delar, arbete och resor, förutsatt att produkten är tillgänglig för reparation utan speciella utgifter och att felet är relaterat till bristfällig konstruktion eller materialfel som täcks av garantin. På dessa villkor är EUs riktlinjer (Nr. 99/44/EG) och respektive lokala bestämmelser tillämpliga. Utbytta delar blir IKEAs egendom.

Vad gör IKEA för att åtgärda problemet?

IKEAs auktoriserade serviceleverantör kommer att undersöka produkten och bestämma, efter eget gottfinnande, huruvida problemet täcks av denna garanti. Om problemet täcks av garantin kommer IKEAs serviceleverantör, eller dess auktoriserade servicepartner att, efter eget gottfinnande, antingen reparera den defekta produkten eller ersätta den med samma eller en jämförbar produkt.

Vad täcks inte av denna garanti?

- Normalt slitage.
- Avsiktlig skada eller skada orsakad av försumlighet, skada orsakad av underlåtenhet att följa instruktioner för användning, felaktig installation eller genom anslutning till felaktig nätspänning, skada orsakad av kemisk eller elektrokemisk reaktion, rost, korrosion eller vattenskada, inklusive men ej begränsat till skada orsakad av för mycket kalk i vattentillförseln eller skada orsakad av onormala miljöförhållanden.
- Förbrukningsartiklar, inklusive batterier och lampor.
- Icke-funktionella och dekorativa delar som inte påverkar den normala användningen av produkten, inklusive repor och färgförändringar.
- Oavsiktlig skada orsakad av främmande föremål eller substanser och rengöring eller rensning av filter, tömningssystem eller diskmedelsfack.
- Skador på följande delar: glaskeramik, tillbehör, porslin och bestickskorgar, tilllopps- och tömningsslangar, tätningar, lampor och lampglas, displayer, rattar, höljen och delar av höljen, såvida inte sådana skador kan bevisas ha orsakats av produktionsfel.
- Fall där en servicetekniker vid besöket inte hittar något fel.
- Reparationer som ej utförts av vår auktoriserade serviceleverantör eller annan auktoriserad servicepartner, eller reparationer som utförts med annat än originaldelar.
- Reparationer orsakade av felaktig installation eller installation som inte följer specifikationen.
- Användning av produkten i annat än hushållsmiljö, dvs. professionell användning.
- Transportskador. Om en kund själv transporterar produkten till sin bostad, eller till någon annan adress, ansvarar inte IKEA för eventuella skador som uppstår under transporten. Om emellertid IKEA levererar produkten till kundens leveransadress täcker garantin eventuella skador som uppstår under denna leverans.

- Kostnader för att utföra den initiala installationen av IKEA-produkten. Om emellertid en av IKEA:s serviceleverantörer, eller dess auktoriserade servicepartner, reparerar eller byter ut produkten enligt villkoren i denna garanti kommer serviceleverantören, eller dess auktoriserade servicepartner, att installera den reparerade produkten eller, vid behov, installera en utbytesprodukt.

Denna restriktion gäller inte ett felfritt arbete som utförts av en kvalificerad specialist som använt våra originaldelar för att anpassa produkten enligt de tekniska säkerhets-specifikationerna i ett annat EU-land.

Tillämpning av nationell lag

IKEA-garantin ger dig specifika lagliga rättigheter som uppfyller eller utökar alla lokala juridiska krav, vilka varierar från land till land.

Garantins internationella giltighet

För produkter som köps i ett EU-land och förs till ett annat EU-land kommer service att tillhandahållas inom ramen för garantivillkoren som gäller i det nya landet. En skyldighet att utföra service inom ramen för garantin föreligger endast om:

- produkten uppfyller alla krav och är installerad enligt de tekniska specifikationerna som gäller i landet där anspråket framställs,
- produkten uppfyller alla krav och är installerad enligt installationsanvisningarna och säkerhetsinformationen i bruksanvisningen.

Dedicerad Kundtjänst för IKEA:s produkter:

Tveka inte att kontakta IKEA:s Kundtjänst för att:

1. framställa ett anspråk under denna garanti.
2. ställa frågor om installationen av IKEA-produkten i en IKEA köksmöbel. Servicen omfattar dock inte förklaringar / beskrivningar som relaterar till:
 - IKEAs övergripande köksinstallation,
 - anslutningar till elnätet (om produkten levereras utan nätkabel och stickkontakt) eller till vatten- eller gastillförsel eftersom dessa anslutningar måste utföras av en auktoriserad servicetekniker,

3. be om förklaring beträffande bruksanvisningens innehåll och specifikationerna för IKEA-produkten.

För att vi skall kunna hjälpa dig på bästa sätt, ber vi dig noga läsa igenom installationsanvisningarna och/eller bruksanvisningen i denna handbok, innan du kontaktar oss.

Hur når du oss om du behöver service?



Var god se den sista sidan i denna handbok för en komplett lista över IKEA:s auktoriserade kontakter och nationella telefonnummer.

Viktigt För att kunna ge dig en snabbare service rekommenderar vi att du använder det specifika telefonnummer som listas i slutet av denna handbok. Använd alltid telefonnumret i den handbok som avser produkten du behöver ha hjälp med. Innan du kontaktar oss, se till att du har artikelnumret (den 8-siffriga koden) till hands för aktuell produkt.

Viktigt SPARA FÖRSÄLJNINGSKVITTOT!

Försäljningskvitto är ditt bevis på köpet och krävs för att garantin skall gälla. Observera att försäljningskvittot också anger IKEA:s produkt-namn och artikelnummer (8-siffrig kod) för varje produkt som du har köpt.

Behöver du extra hjälp?

För övriga frågor om dina produkter som inte relaterar till vår dedicerade Kundtjänst, kontakta Kundtjänst hos närmaste IKEA-butik. Vi rekommenderar att du noga läser igenom produkt-dokumentationen innan du kontaktar oss.

Country	Phone number	Call Fee	Opening time
België	070 246016	Binnenlandse gesprekskosten	8 tot 20 Weekdagen
Belgique		Tarif des appels nationaux	8 à 20. En semaine
България	0700 10 218	Такса за повикване от страната	От 9 до 18 ч в работни дни
Česká republika	246 019721	Cena za místní hovor	8 až 20 v pracovních dnech
Danmark	70 15 09 09	Landstakst	man.-fre. 09.00-20.00 lør. 09.00-16.00 1 søndag pr. måned, normalt første søndag i måneden
Deutschland	01803-334532	(0,09 € / Min.*) * aus dem Festnetz der DTAG; Mobilfunkpreise abweichend	8 bis 20 Werktage
Ελλάδα	211 176 8276	Υπεραστική κλήση	8 έως 20 κατά τις εργάσιμες ημέρες
España	91 1875537	Tarifa de llamadas nacionales	De 8 a 20 en días laborables
France	0170 36 02 05	Tarif des appels nationaux	9 à 21. En semaine
Ireland	0 14845915	National call rate	8 till 20 Weekdays
Ísland	5880503	Innanlandsgjald fyrir síma	9 til 18. Virka daga
Italia	02 00620818	Tariffa applicata alle chiamate nazionali	dalle 8 alle 20 nei giorni feriali
Κυπρος	22 030 529	Υπεραστική κλήση	8 έως 20 κατά τις εργάσιμες ημέρες
Magyarország	061 998 0549	Belföldi díjszabás	Hétköznap 8 és 10 óra között
Nederland	0900 235 45 32 and/or 0900 BEL IKEA	"0,10 EUR/min (niet lokaal) Incl. BTW"	ma-vr 9.00-21.00 zat 9.00-20.00 zon 9.00-18.00
Norge	815 22052	Takst innland	8 til 20 ukedager
Österreich	0810 300486	zum Ortstarif	8 bis 20 Werktage
Polska	012 297 8787	Stawka wg taryfy krajowej	Od 8 do 20 w dni robocze
Portugal	211557985	Chamada Nacional	9 às 21. Dias de Semana *excepto feriados
România	0212121224	Tarif apel național	8 - 20 în zilele lucrătoare
Россия	8 495 6662929	Действующие телефонные тарифы	с 8 до 20 по рабочим дням Время московское
Schweiz	031 5500 324	Tarif für Anrufe im Bundesgebiet	8 bis 20 Werktage
Suisse		Tarif des appels nationaux	8 à 20. En semaine
Svizzera		Tariffa applicata alle chiamate nazionali	dalle 8 alle 20 nei giorni feriali
Slovensko	(02) 3300 2554	Cena vnútroštátneho hovoru	8 až 20 v pracovných dňoch
Suomi	0207 85 1000	Kotimaan puhelun hinta	arkipäivisin 8.00-20.00
Sverige	0775 700 500	lokalsamtal (lokal taxa)	mån-fre 8.30-20.00 lör-sön 9.30-18.00
Türkiye	212 244 0769	Ulusal arama ücreti	Hafta içi saat 09:00'dan 18:00'a kadar
Україна	044 586 2078	Міжміські дзвінки платні	9 - 21 в робочі дні
United Kingdom	020 3347 0044	National call rate	9 till 21. Weekdays

